

**ЖАТКА ВАЛКОВАЯ ЗЕРНОВАЯ
ЖВЗ-6,0П**

Руководство по эксплуатации
ЖВЗ-3-2000000 РЭ

Содержание

Вниманию руководителей эксплуатирующих организаций и операторов.....	4
Требование безопасности.....	6
Знаки безопасности, символы, пиктограммы, схемы, таблички	8
1. Описание и работа.....	10
1.1 Назначение.....	10
1.2 Технические характеристики.....	10
1.3 Габаритные размеры жатки.....	13
1.4 Основные сведения о жатке.....	14
1.5 Устройство и работа.....	15
1.6 Органы управления и приборы.....	23
2. Использование по назначению.....	24
2.1 Подготовка к работе и порядок работы.....	24
2.2 Расконсервация жатки.....	24
2.3 Досборка жатки.....	25
2.4 Агрегатирование жатки с трактором.....	28
2.5 Обкатка.....	30
3. Правила эксплуатации и регулировки.....	30
3.1 – 3.9 Правила эксплуатации.....	30
3.10 Регулировки.....	32
3.10.1 Регулировка транспортеров.....	32
3.10.2 Регулировка первой ременной передачи.....	33
3.10.3 Регулировка натяжения цепной передачи.....	33
3.10.4 Регулировка положения цепных и ременных передач.....	34
3.10.5 Регулировка угловой передачи.....	34
3.10.6 Регулировка пальцевого режущего аппарата.....	38
3.10.7 Регулировка и замена смазки подшипников колес.....	38
3.10.8 Регулировка положения колес.....	40
3.10.9 Регулировка мотовила.....	41
3.10.10 Регулировка величины среза.....	42
3.10.11 Регулировка механизма вывешивания.....	42
4. Техническое обслуживание.....	44
4.1 Виды и периодичность технического обслуживания.....	44
4.2 Перечень работ, выполняемых по видам технического обслуживания.....	44
4.3 Смазка жатки.....	47
4.4 Замена сегментов в ноже режущего аппарата.....	48
5. Возможные неисправности и методы их устранения.....	50
6. Хранение.....	51
6.1 Общие требования к хранению.....	51
6.2 Подготовка к хранению.....	51
6.3 Правила межсменного хранения.....	51
6.4 Правила кратковременного хранения.....	52
6.5 Правила длительного хранения.....	52
6.6 Методы консервации.....	52

6.7 Методы расконсервации.....	53
7. Комплектность.....	54
8. Свидетельство о приемки.....	55
9. Гарантии изготовителя.....	56
10. Транспортирование.....	58
11. Утилизация.....	59
Приложение А – Гарантийный талон.....	60
Приложение Б – Консервация.....	61
Приложение В – Учет наработки и проведения технического обслуживания....	62
Приложение Г – Перечень интенсивно изнашивающихся деталей.....	63

ВНИМАНИЕ РУКОВОДИТЕЛЕЙ ЭКСПЛУАТИРУЮЩИХ ОРГАНИЗАЦИЙ И ОПЕРАТОРОВ!

Настоящее руководство по эксплуатации предназначено для операторов, занимающихся эксплуатацией и обслуживанием жатки для скашивания и укладки в валок трав, зерновых колосовых, зернобобовых, крупяных и других культур при раздельном способе уборки в условиях умеренного климата.

К работе с жаткой допускаются лица, прошедшие обучение (переобучение) по конструктивным особенностям и правилам эксплуатации жатки у официальных дилеров, изучившие настоящее руководство по эксплуатации с росписью на странице 14, а также прошедшие инструктаж по охране труда.

Настоящее руководство по эксплуатации содержит важную информацию, необходимую для безопасной работы с жаткой, требования и рекомендации по ее эксплуатации, порядок проведения необходимых регулировок и технического обслуживания. Во время работы с жаткой, агрегатированной с тракторным средством, руководство по эксплуатации должно находиться в доступном месте в кабине энергосредства.

 **ПРЕДОСТЕРЕЖЕНИЕ:** ЖАТКУ НЕОБХОДИМО ИСПОЛЬЗОВАТЬ ТОЛЬКО ПО НАЗНАЧЕНИЮ И ДО ДОСТИЖЕНИЯ НАЗНАЧЕННОГО СРОКА СЛУЖБЫ В СОСТАВЕ ТРАКТОРА ДЛЯ УБОРКИ СООТВЕТСТВУЮЩИХ КУЛЬТУР!

ИЗГОТОВИТЕЛЬ НЕ НЕСЕТ ОТВЕТСТВЕННОСТИ ЗА ВОЗНИКШИЕ НЕПОЛАДКИ ПРИ ЛЮБОМ ДРУГОМ НЕ СООТВЕТСТВУЮЩЕМ НАЗНАЧЕНИЮ ПРИМЕНЕНИИ, А ТАКЖЕ ПРИМЕНЕНИИ ПОСЛЕ ДОСТИЖЕНИЯ СРОКА СЛУЖБЫ ЖАТКИ!

К ИСПОЛЬЗОВАНИЮ СОГЛАСНО НАЗНАЧЕНИЮ, ОТНОСИТСЯ ТАКЖЕ СОБЛЮДЕНИЕ ПРЕДПИСАННЫХ ИЗГОТОВИТЕЛЕМ УСЛОВИЙ ЭКСПЛУАТАЦИИ, УХОДА И ТЕХНИЧЕСКОГО ОБСЛУЖИВАНИЯ.

 **ПРЕДОСТЕРЕЖЕНИЕ:** НЕ ДОПУСКАЕТСЯ ИСПОЛЬЗОВАНИЕ В КАЧЕСТВЕ ЗАПАСНЫХ И СМЕННЫХ ЧАСТЕЙ И ДЕТАЛЕЙ, НЕ ЯВЛЯЮЩИХСЯ ОРИГИНАЛЬНЫМИ ЧАСТЯМИ И ДЕТАЛЯМИ ИЗГОТОВИТЕЛЯ, ТАК КАК ЭТО ОТРИЦАТЕЛЬНО СКАЗЫВАЕТСЯ НА ФУНКЦИОНАЛЬНЫХ СВОЙСТВАХ ЖАТКИ, А ТАКЖЕ РАБОЧЕЙ БЕЗОПАСНОСТИ И БЕЗОПАСНОСТИ ДВИЖЕНИЯ. В СЛУЧАЕ ИХ ИСПОЛЬЗОВАНИЯ ЛЮБАЯ ОТВЕТСТВЕННОСТЬ ИЗГОТОВИТЕЛЯ ИСКЛЮЧАЕТСЯ!

Изготовитель ведет постоянную работу по совершенствованию конструкции жатки, в связи, с чем возможны изменения в конструкции отдельных сборочных единиц и деталей, не отраженных в настоящем руководстве по эксплуатации. Некоторые технические данные и рисунки могут отличаться от фактических на жатке, размеры и масса являются справочными данными. Изготовитель не несет обязательств по внесению изменений в конструкцию проданных жаток, а также исключает ответственность за ущерб в результате самовольного внесения изменений. Настоящее руководство по эксплуатации соответствует технической и конструкторской документации.

Принятые сокращения и условные обозначения:

РЭ – руководство по эксплуатации;

ИЭ – инструкция по эксплуатации;

трактор – трактора тягового класса 1,4 и выше;

жатка – жатка валковая зерновая ЖВЗ-6,0П;

ЗИП – запасные части, инструмент и принадлежности;

ТО – техническое обслуживание;

ЕТО – ежесменное техническое обслуживание;

справа, слева – по ходу движения.

В настоящем РЭ все пункты, касающиеся безопасности обслуживающего персонала и жатки обозначены специальным символом:



**ВНИМАНИЕ!
ПРЕДОСТЕРЕЖЕНИЕ!
ЗАПРЕЩАЕТСЯ!**

Обозначение указаний, при несоблюдении которых существует опасность для здоровья и жизни оператора и других людей, а также повреждения жатки.



Соответствует требованиям технического регламента Та-
моженного союза
«О безопасности машин и оборудования
(ТР ТС 010/2011)»

Требования безопасности

 **ПРЕДОСТЕРЕЖЕНИЕ:** Для безопасной работы трактора с жаткой и предотвращения несчастных случаев помимо соблюдения требований настоящего РЭ, ИЭ трактора, соблюдайте также общепринятые требования безопасности!

 **ВНИМАНИЕ:** К работе с жаткой допускаются только специально подготовленные и квалифицированные механизаторы!

 **ЗАПРЕЩАЕТСЯ** осуществлять переезды с жаткой в рабочем положении.

 **ЗАПРЕЩАЕТСЯ** включать вал отбора мощности в транспортном положении жатки.

 **ЗАПРЕЩАЕТСЯ** эксплуатация жатки в темное время суток.

 **ЗАПРЕЩАЕТСЯ** работа жатки на неподготовленных, засоренных металлических предметах и выступающими над поверхностью почвы более 50 мм камнями полях.

Перед посевом поле должно быть очищено от крупных камней и посторонних предметов. Перед уборкой внимательно осмотрите поле, особенно возле дорог, населенных пунктов, в местах установки опор линий электропередачи.

 **ВНИМАНИЕ:** транспортирование жатки, присоединенной к трактору, допускается на расстояния не более 30 км, не превышая скорости 15 км/ч при обязательном выполнении следующих условий:

- фиксации левой боковины страховочной тягой;
- фиксации снпцы страховочным пальцем;
- фиксации правого колеса запорным клапаном 2 гидросистемы;
- снятии правого делителя и щитка;
- установки с правой стороны съемных световозвращателей;
- штока гидроцилиндра поворота правого (заднего) колеса должен быть полностью выдвинут (контролировать во время движения);
- переднее и заднее колеса должны быть расположены вертикально. Для этого максимально поднять жатку до фиксации левой боковины страховочной тягой, а также поднять и зафиксировать на необходимой высоте заднюю навеску трактора (карданный вал должен быть снят).

 **ЗАПРЕЩАЕТСЯ** эксплуатация жатки без ежесменного осмотра и необходимых регулировок режущего аппарата и транспортеров.

 **ЗАПРЕЩАЕТСЯ** нахождение людей вблизи работающей жатки.

 **ЗАПРЕЩАЕТСЯ** находиться между жаткой и трактором при включенном двигателе.

 **ЗАПРЕЩАЕТСЯ** эксплуатация карданного вала жатки без защитного кожуха.

 **ПРЕДОСТЕРЕЖЕНИЕ:** Перед установкой демонтированных и сменных частей на жатку обязательно проверьте их состояние и исправность!

 **ПРИСОЕДИНЕНИЕ** жатки к трактору необходимо производить на ровной площадке с твердым грунтом.

После агрегатирования с трактором проверьте работу жатки на холостом ходу.

 **ЗАПРЕЩАЕТСЯ** эксплуатация жатки с любыми неисправностями.

 **ВНИМАНИЕ:** В случае обнаружения посторонних звуков при работе трактора с жаткой необходимо остановить работу трактора и выключить двигатель. Возобновить работу можно только после устранения причин появления посторонних звуков!

 **ВНИМАНИЕ:** Перед началом работ по техническому обслуживанию и ремонту выключите двигатель трактора, извлеките стартовый ключ, установите противооткатные упоры под колеса трактора!

 **ВНИМАНИЕ:** Инструменты и приспособления для проведения технического обслуживания и ремонта должны быть исправными!

 **ВНИМАНИЕ:** Перед сварочными работами на жатке необходимо тщательно очистить жатку и место вокруг нее от растительной массы!

 **ВНИМАНИЕ:** Не допускайте подтеков, течи масла в гидросистеме жатки!

 **ЗАПРЕЩАЕТСЯ** выполнять монтажные и ремонтные работы:

- на жатке под мотовилом без выдвижения на нем страховочных упоров;
- на колесах без установки подставок под раму в местах установки домкратов, колеса не должны касаться поверхности земли;
- под жаткой без установки подставок под раму в местах установки домкратов и фиксирования левой боковины страховочной тягой.

Знаки безопасности, символы, пиктограммы, схемы, таблички

Предупредительные и указательные знаки, символы, пиктограммы, схемы, таблички, нанесенные на жатке, должны всегда содержаться в чистоте. При повреждении их следует обновить. Если при эксплуатации меняются детали или узлы, на которых они были нанесены, следует проследить за тем, чтобы на новые изделия они были нанесены.

Применяемые на жатке знаки безопасности, символы и их назначение указаны в таблицах 1 и 2.

Таблица 1 – Знаки безопасности, пиктограммы на жатке

	– Место смазки консистентным смазочным материалом
	– Точка подъема
	– Символ по технике безопасности. (В разделах РЭ, помеченных таким знаком, приведены особые указания по безопасной и безаварийной эксплуатации)
	– Место установки домкрата
	– Место расположения запирающего устройства
	– Знак тихоходного транспортного средства
	– Ограничение скорости – 10 км/ч

Таблица 2 – Знаки безопасности, пиктограммы на жатке

Пиктограммы на жатке	Значение пиктограмм
	<p>Перед началом работы изучите руководство по эксплуатации</p>
	<p>Соблюдайте безопасное расстояние от работающей жатки</p>
	<p>Соблюдайте безопасное расстояние от работающего режущего аппарата</p>
	<p>Осторожно! Жидкость находится под высоким давлением</p>
	<p>Не открывайте и не перемещайте защитные ограждения при работающем двигателе трактора</p>
	<p>Не следует касаться подвижных деталей машины. Следует дожидаться полной их остановки</p>
	<p>Перед проведением техобслуживания установите стойку фиксации ограждения</p>
 <p>ОПАСНО! Не открывать до полной остановки механизмов</p>	<p>Опасно! Не открывать до полной остановки механизмов</p>
	<p>Находитесь в отдалении от жатки. Отсоедините привод жатки, выключите двигатель и выньте ключ зажигания, прежде чем приступать к техническому обслуживанию жатки, или очищению ее от грязи</p>
	<p>Перед техобслуживанием и ремонтом заглушите двигатель трактора и извлеките ключ зажигания</p>
	<p>Перед входом в опасную зону следует обеспечить безопасность путем блокировки гидроцилиндра подъема мотовила жатки</p>
<p>Техдокументация</p>	<p>Техдокументация</p>

1 Описание и работа

1.1 Назначение

Жатка (рисунок 1.1) предназначена для скашивания и укладки в валок зерновых колосовых, зернобобовых, крупяных культур, а также для уборки рапса при отдельном способе уборки в условиях умеренного климата при температурах от 0 до +40 °С на равнинных полях с уклоном до 4°, имеющих камни, выступающие над поверхностью почвы не более 50 мм.

1.2 Технические характеристики

Таблица 1.1 – Технические данные

Наименование параметров	Значение показателей
Тип машины	прицепная
Производительность за час основного времени, га/ч	3,3 – 5,5
Конструктивная ширина захвата	6,0 _{-0,1}
Высота среза, мм	от 90 до 250
Ширина образуемого валка, м, не более	от 1,6 до 2,2
Высота образуемого валка, м, не более	0,6
Масса конструкционная, кг, не более	2100±100
Мотовило	эксцентриковое, пальцевое
Пределы регулировки частоты вращения мотвила, мин ⁻¹	от 13,8 до 43
Привод мотвила	цепной передачей гидромотором
Величина вертикального перемещения (подъема) мотвила относительно режущего аппарата осуществляется с кабины энергосредства, мм, не более	530
Величина горизонтального перемещения (выноса) мотвила относительно режущего аппарата осуществляется с кабины энергосредства, мм, не более	250
Режущий аппарат	сегментно-пальцевый
Шаг сегментов ножа, мм	76,2±0,15
Ход ножа, мм	85±2
Привод ножа	угловая передача (планетарный редуктор)
Количество двойных ходов ножа, мин ⁻¹	604±30
Линейная скорость резания, м/с	1,71±0,1
Делители	прутковые, нерегулируемые
Управление подъемом жатки	гидрораспределителем из кабины трактора
Расположение выбросного окна	боковое
Ширина выбросного окна, мм, не более	от 1320 до 1920

Окончание таблицы 1.1

Наименование параметров	Значение показателей
Транспортеры	полотняно-планчатые, резинотканевые
Ширина транспортера, мм	1060±20
Рабочее давление в гидросистеме, МПа: – минимальное – максимальное	16 20
Рабочая скорость движения, км/ч	от 5 до 8
Транспортная скорость движения, км/ч, не более	10
Габаритные размеры жатки в транспортном положении, мм, не более: – длина – ширина – высота	9400 4400 2900
Габаритные размеры жатки в рабочем положении (с проставкой и прутковыми делителями), мм, не более: – длина – ширина – высота	4300 7650 1750
Дорожный просвет в транспортном положении, мм, не менее	200
Напряжение в электросети жатки, В	12
Количество обслуживающего персонала, чел.	1
Срок службы, лет, не менее	10
Ресурс до списания, ч	2000

Жатка должна обеспечивать скашивание в валок зерновых колосовых культур в условиях, которые сложились на начало уборки, но показатели качества работы, надежности и гарантийные обязательства изготовителя обеспечиваются при работе в условиях, приведенных в таблице 1.2.

Таблица 1.2 – Условия для зерновых культур

№	Наименование параметров	Показатели
1	Урожайность культур, ц/га	от 10 до 35
2	Высота растений, мм	600 – 1200
3	Степень полеглости растений, %	до 20
4	Засоренность посевов над уровнем среза массы, не более, %	1
5	Влажность стеблей, %	до 40
6	Влажность почвы на глубине до 10 см, не более, %	10
7	Твердость почвы на глубине до 10 см, не менее, МПа	0,5
8	Предельный уклон поверхностей полей, градус	до 2
9	Отсутствие на полях посторонних предметов и камней, выпадающих над поверхностью более, мм	50

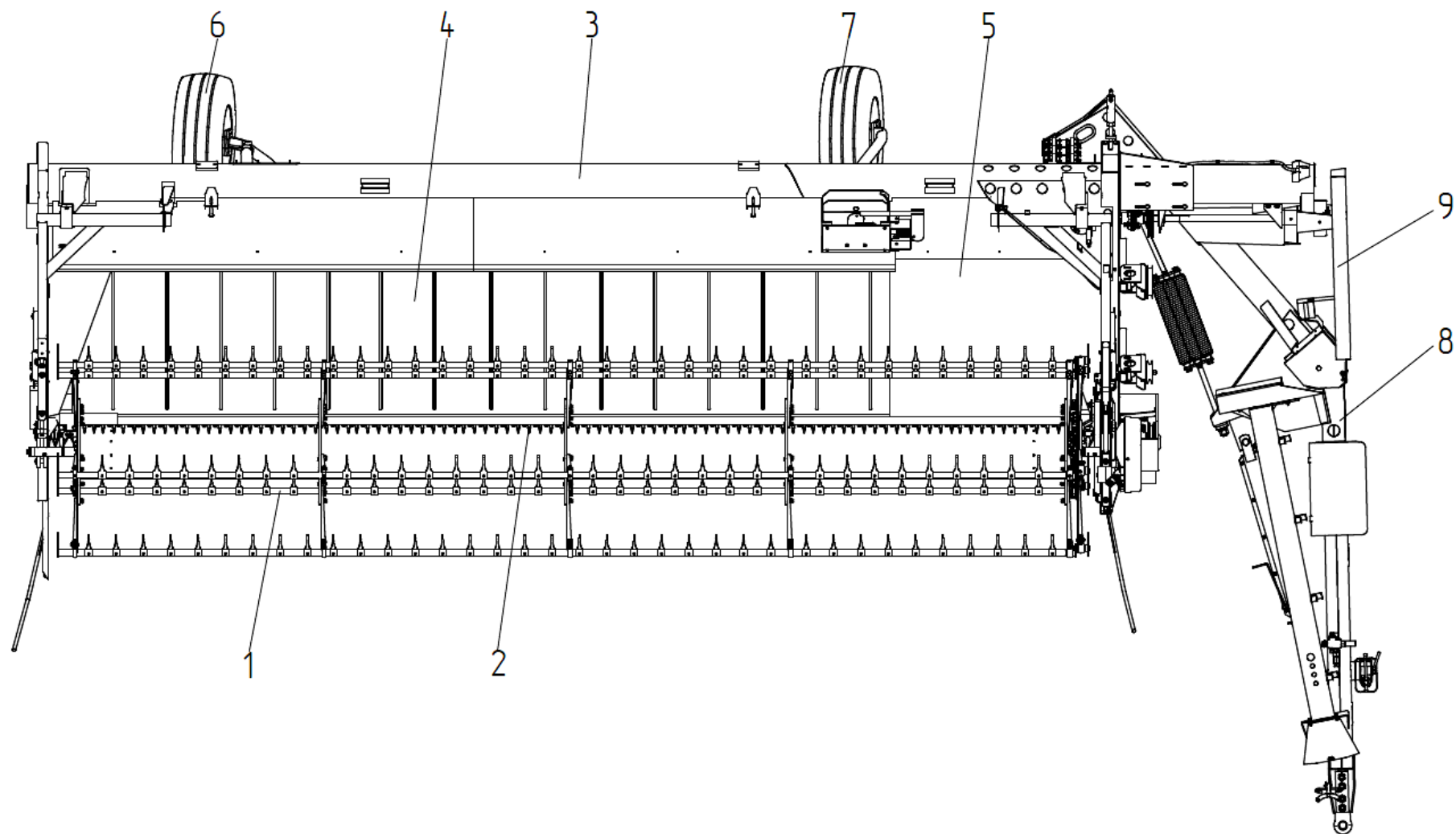

1 – мотовило; 2 – режущий аппарат; 3 – рама жатки; 4 – транспортер;
 5 – выгрузное окно; 6, 7 – левое и правое колесо; 8 – сница; 9 – рама навески (проставка).

Рисунок 1.1 – Общий вид жатки валковой зерновой ЖВЗ-6,0П

1.3 Габаритные размеры жатки



Рисунок 1.1а – Габаритные размеры жатки ЖВЗ-6,0П

1.4 Основные сведения о жатке

Изготовитель

ОАО «ГЗЛиН»

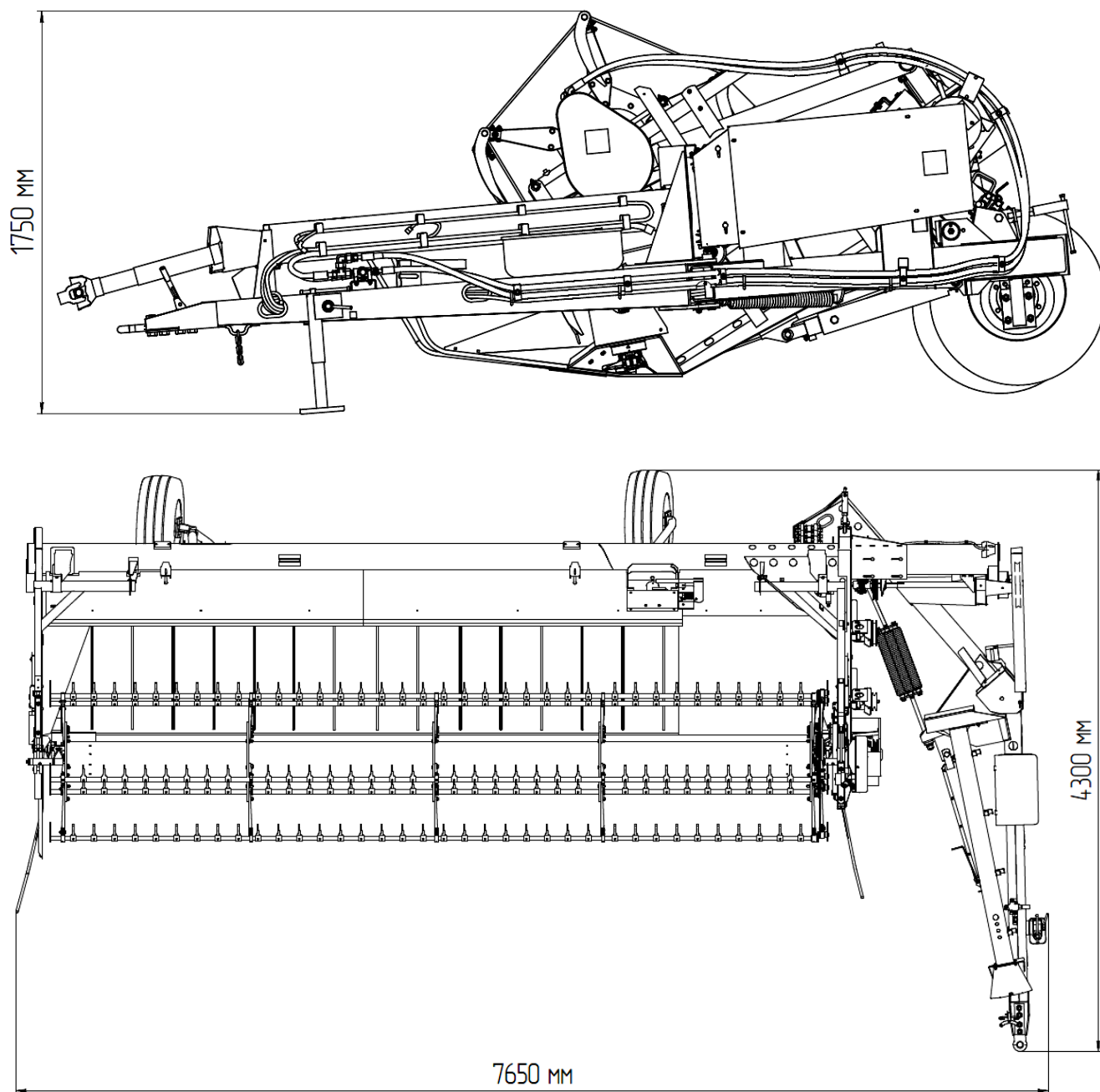
Товарный знак



Юридический адрес
местонахождения изготовителя

246010, г. Гомель, ул. Могилевская, 16
Республика Беларусь

Телефон для связи

тел. (0232) 59 61 31
факс (0232) 59 42 03

Жатка валковая зерновая

ЖВЗ-6,0П
№ комплектации _____

Месяц и год выпуска

Заводской номер

(соответствует номеру жатки)

Государственный номер

Угловая передача КЗР 1517200
или КЗР 1517400 или 85 MVV GKF _____

Основные сведения заполняются вручную или проштамповываются согласно договору на поставку.

 **ВНИМАНИЕ:** Своевременное заполнение всех разделов руководства по эксплуатации является обязательным условием для рассмотрения претензий к изготовителю.

Руководство по эксплуатации
изучил

подпись (расшифровка подписи)

1.5 Устройство и работа

Жатка (рисунок 1.1) состоит из проставки 9, опирающейся на раму жатки 3. На проставку навешивается сница 8. На раме жатки установлен режущий аппарат 2, транспортер 4, мотовило 1. Проставка 9 представляет собой сварную конструкцию, которая шарнирно соединена с рамой жатки 3. Сница 8 шарнирно соединена с проставкой 9 и фиксируется в рабочем или в транспортном положении. В передней части сницы установлен домкрат, служащий опорой после отсоединения жатки от трактора. Режущий аппарат жатки состоит из ножа, прижимов и пальцев.

Мотовило состоит из вала 4 (рисунок 1.2), граблин 1, зубьев пружинных 2, дисков 5 и лучей 3, эксцентрикового механизма 9. В процессе работы мотовила граблины 1 могут занимать различное положение от плюс 15° (наклон вперед) до минус 30° (наклон назад). Этот наклон граблин обеспечивается автоматически благодаря особой конфигурации копира, закрепленного на подпорках, с которым взаимодействует ролик 7 эксцентрикового механизма 9. Эксцентриковый механизм обеспечивает заданный наклон граблин при вращении мотовила. Наклон граблин изменяется автоматически при перемещении мотовила в горизонтальном направлении (при выносе мотовила).

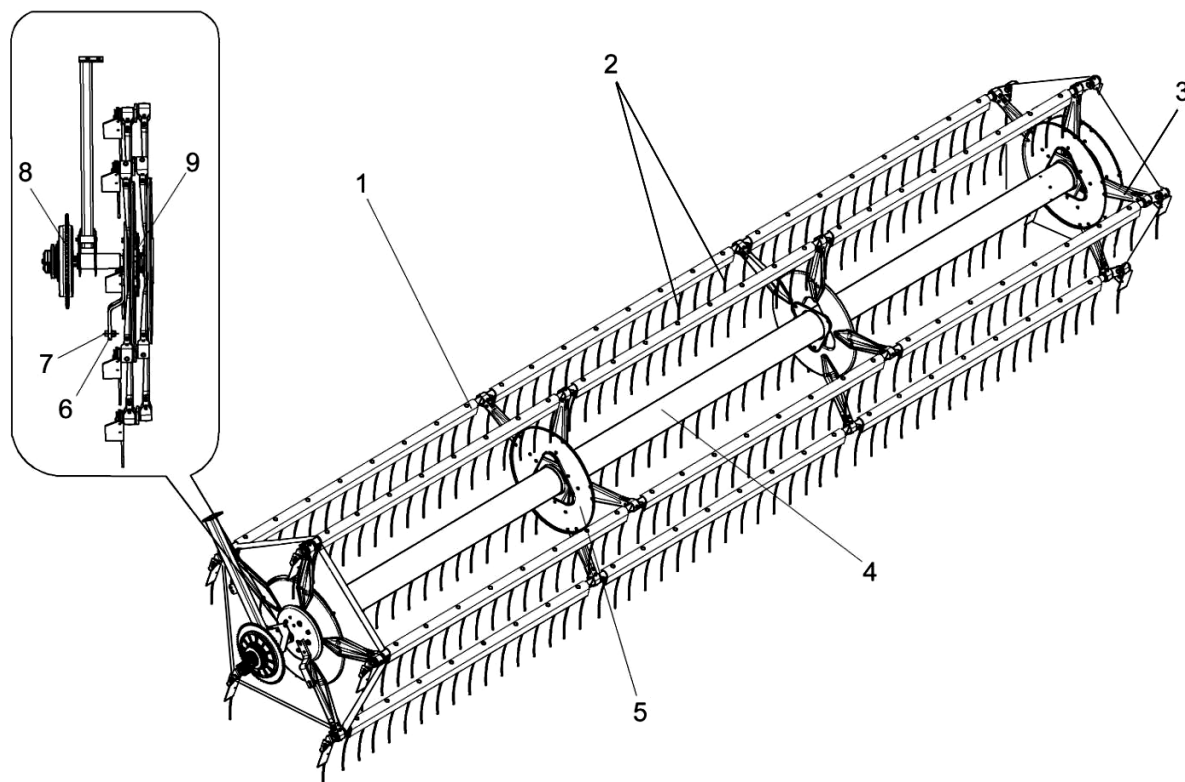

1 – граблина; 2 – зуб пружинный; 3 – луч; 4 – вал мотовила; 5 – диск; 6 – поводок;
7 – ролик; 8 – приводная звездочка с предохранительной муфтой;
9 – эксцентриковый механизм.

Рисунок 1.2 – Мотовило

Для обеспечения нормального режима работы жатки при различных условиях уборки мотовило имеет следующие технологические регулировки:

- по высоте – с помощью двух синхронно действующих гидроцилиндров;
- по выносу вперед – с помощью двух синхронно действующих гидроцилиндров.

Управление перемещением мотовила осуществляется из кабины трактора.

Привод мотовила осуществляется с помощью цепной передачи гидромотором.

Привод режущего аппарата осуществляется от угловой передачи. При работе жатки (рисунок 1.1) режущий аппарат 2 срезает стебли зерновых культур. Срезанная масса подается мотовилом 1 на транспортеры 3 и 4. Транспортеры направляют массу стеблей к окну и укладывают ее в валок.

Гидросистема жатки (рисунок 1.3) предназначена для горизонтального и вертикального перемещения мотовила, для регулирования оборотов вращения мотовила. Гидравлическая схема жатки представлена на рисунке 1.5.

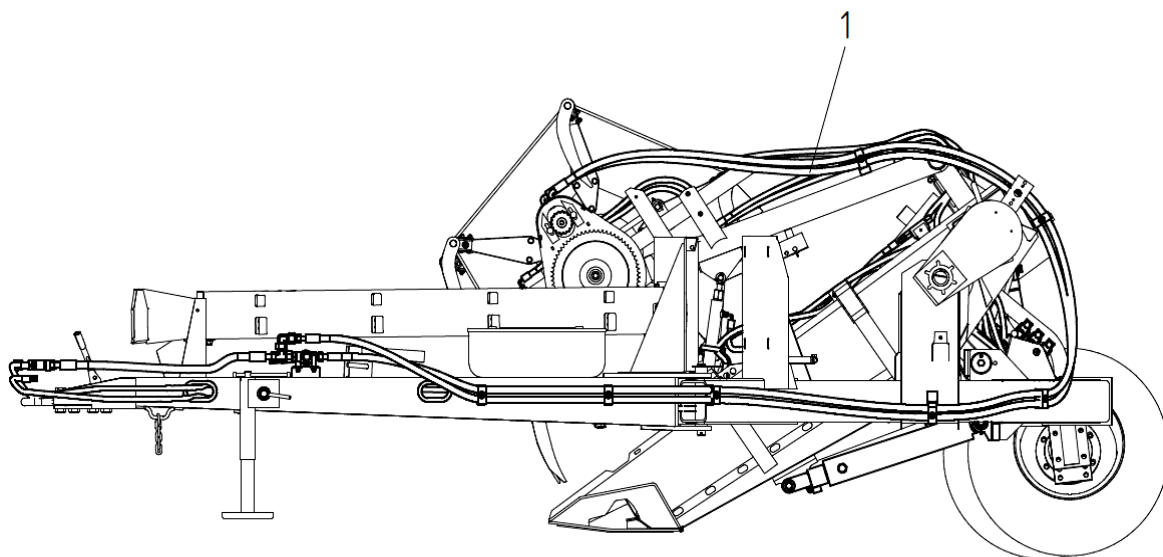

1 – гидросистема жатки

Рисунок 1.3 – Гидросистема жатки

Механизм вывешивания предназначен для предохранения режущего аппарата от повреждений при неровностях рельефа поля и регулировки высоты среза.

⚠ ВНИМАНИЕ: Привод рабочих органов осуществляется от ВОМ трактора карданным валом. Частота вращения ВОМ трактора должна быть:

- $9,0 \text{ с}^{-1}$ (540 об/мин), если на снице установлен первым шкив диаметром 383 мм, а вторым – шкив диаметром 280 мм.
- $16,6 \text{ с}^{-1}$ (1000 об/мин), если шкивы установлены наоборот – первый диаметром 280 мм, второй – диаметром 383 мм.

Кинематическая схема работы жатки приведена на рисунке 4.

Для работы жатка переводится в рабочее положение в соответствии с (рисунок 1.1 (А)). Перед транспортировкой жатка переводится в транспортное положение в соответствии с рисунком 1.1 (Б).



Рисунок 1.5 – Гидравлическая схема ЖВЗ-6,0П



Рисунок 1.6 – Схема подключения электрооборудования жатки в кабине трактора

Система питания жатки					Система управления рабочими органами жатки									
Питание 12В	Переключатель питания (вкл/выкл)	Предохранитель		Индикация включения питания										

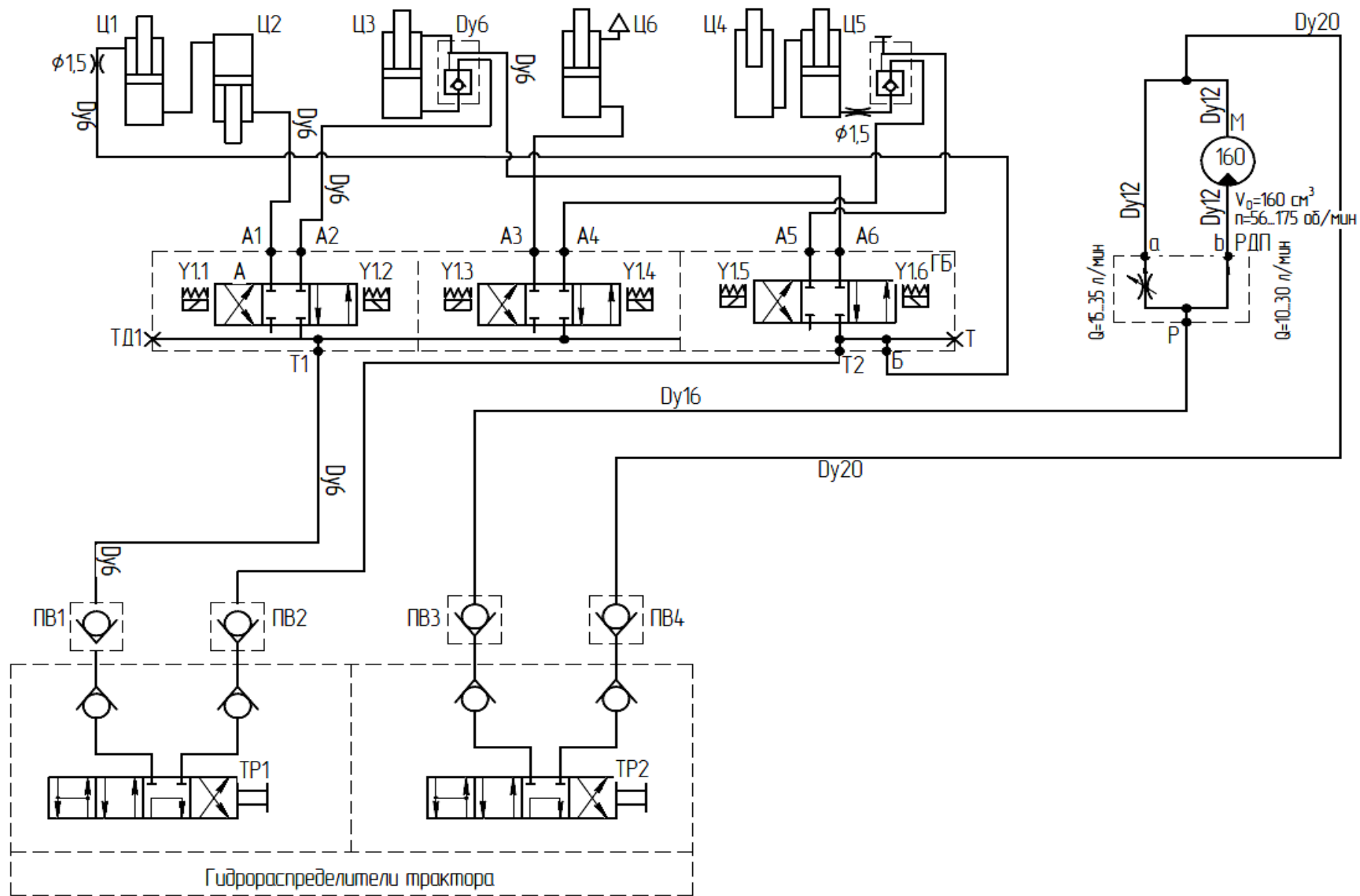

Рисунок 1.7а – Схема электрическая расположения

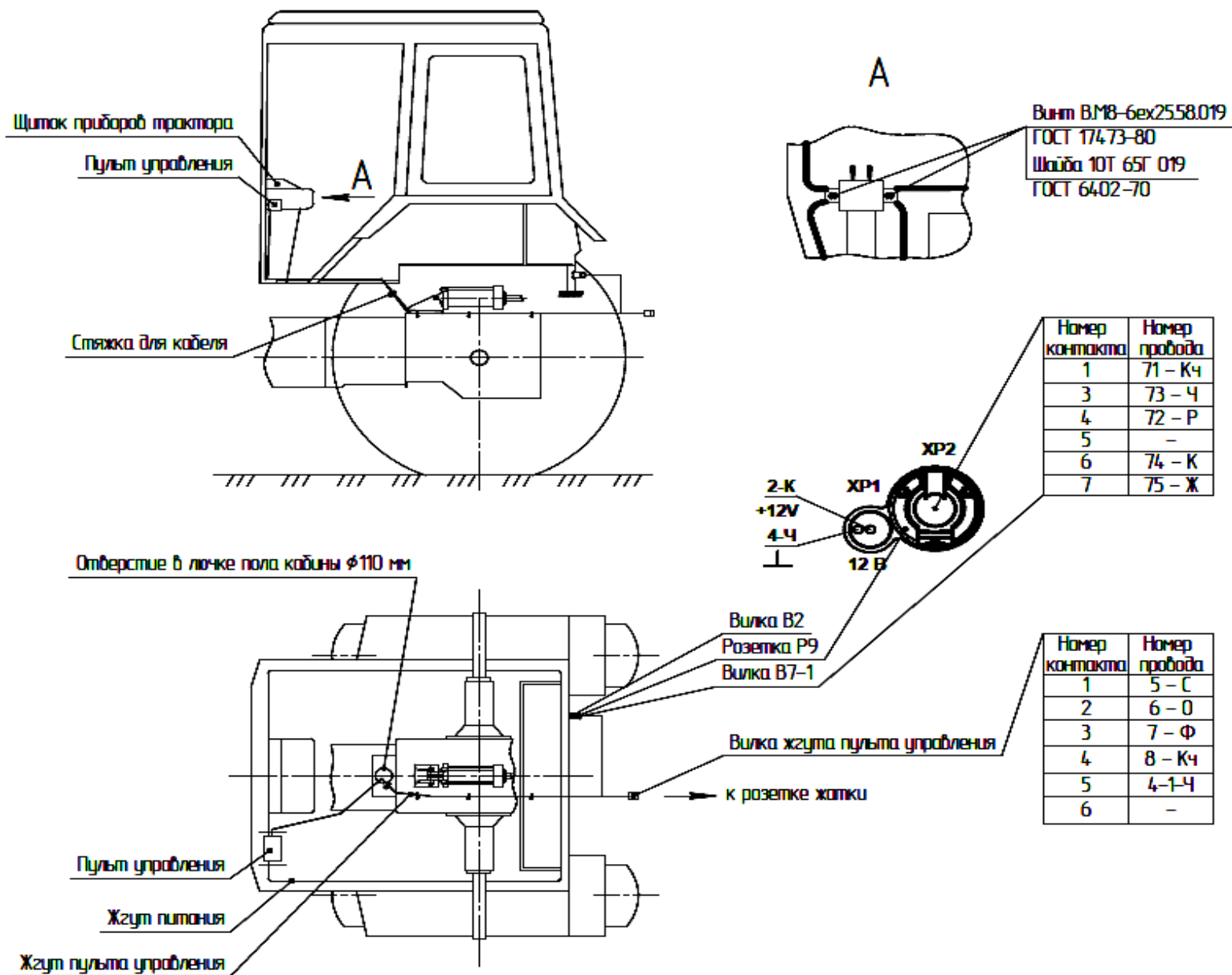
Система световой сигнализации						
Фонарь передний габаритный	Фонари боковые, левые габаритные	Фонарь задний левый			Фонарь задний правый	
		Левый поворот	Габарит	Стоп	Стоп	Габарит

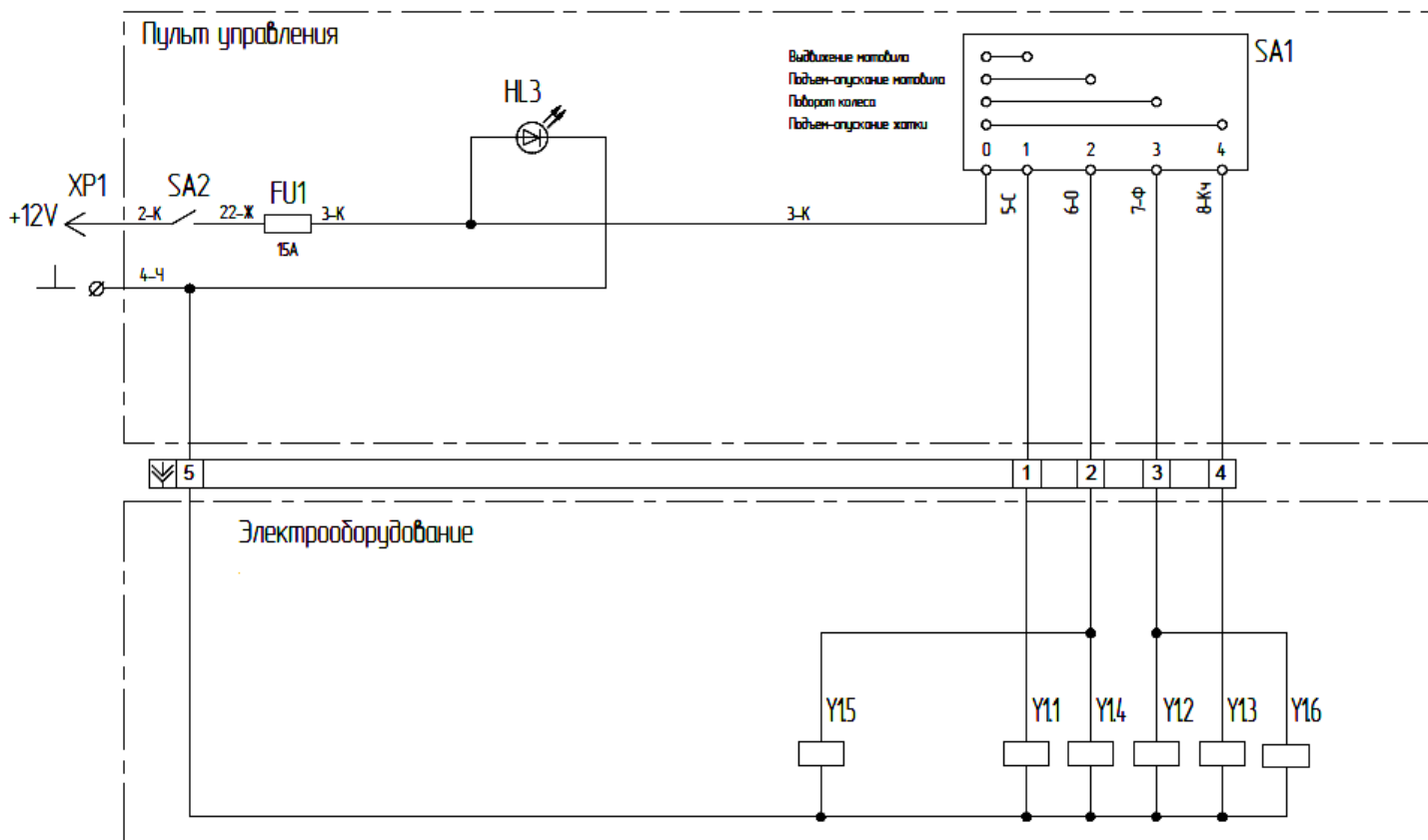
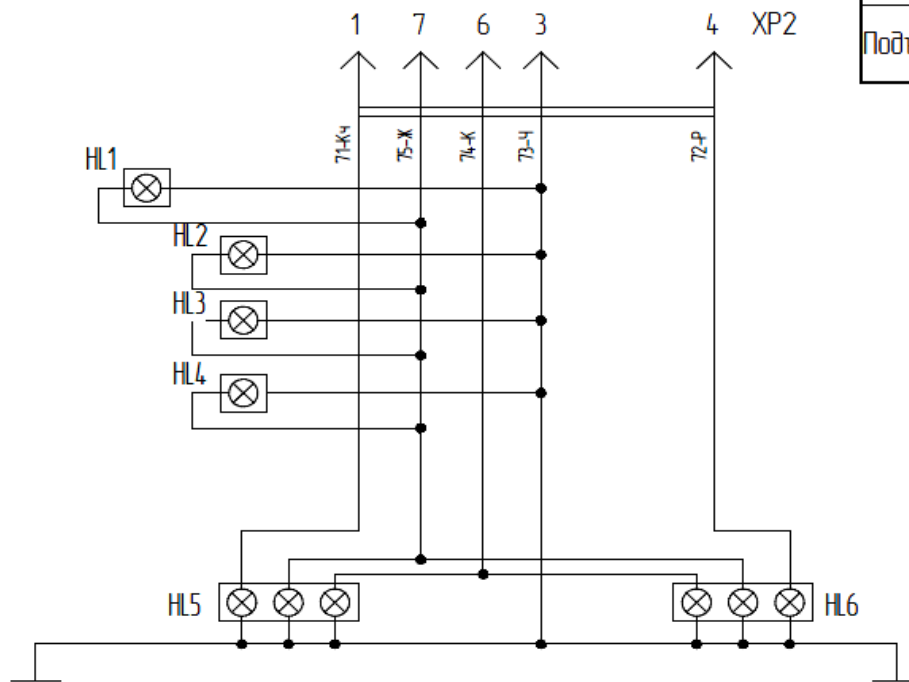

Пример условного обозначения
2-K

└─ цвет провода
└─ номер провода

Рисунок 1.76 – Схема электрическая расположения

Таблица – Включение электромагнитов гидрораспределителей

Потребитель и вид операции	Номер электромагнита	Схема гидроблока
Выдвижение мотовила	Y11	
Подъем-опускание мотовила	Y14, Y15	
Поворот колеса	Y12, Y16	
Подъем-опускание жатки	Y13	

Таблица 1 – Название гидравлических элементов

Обозначение	Наименование	Кол-во
ГБ	Гидроблок ЖВЗ-2-0800200	1
Г1	Гидрозамок VRSE01F	2
М	Гидромотор MP 160 CDP (Black) (Вращение мотовила)	1
ПН1 – ПН4	Полумуфта внутренняя MC 12-3-020	4
РДП	Клапан-регулятор потока приоритетный 3-х ходовой RF-G M12x4,5	1
Тд1	Соединение резьбовые с колпачком АВ20-11/BOB8L	1
Ц1, Ц2	Гидроцилиндр ВНС 01.32.20.260	2
Ц3	Гидроцилиндр ВНС 50.32.250-03	1
Ц4	Гидроцилиндр ВНС 32.25.250-01	1
Ц5	Гидроцилиндр ВНС 35.25.250	1
Ц6	Гидроцилиндр ВНС 80.40.400-02	1

Таблица 2 – Исполнительные механизмы

Вид операции	Исполнительный механизм	Орган управления/ номер электромагнита
Привод мотовила:	М	Рукоятка Тр2
Включение		Вперед
Отключение		Положение «Нейтраль»
Мотовило:	Ц1, Ц2	Рукоятка ТР1 вперед/назад
Втягивание		У1.1
Выдвижение		У1.1
Поворот колеса:	Ц3	Рукоятка ТР1 вперед/назад
Рабочее положение		У1.2, У1.6
Транспортное положение		У1.2, У1.6
Мотовило:	Ц4, Ц5	Рукоятка ТР1 вперед/назад
Втягивание		У1.4, У1.5
Выдвижение		У1.4, У1.5
Жатка:	Ц3	Рукоятка ТР1 вперед/назад
Подъем		У1.3
Опускание		

Таблица 3 – Исполнительные механизмы

Исполнительные механизмы	
Гидромотор	
М	Гидромотор привода мотовила
Гидроцилиндры	
Ц1, Ц2	Выдвижение-втягивание мотовила
Ц3	Поворот колеса
Ц4, Ц5	Подъем-опускание мотовила
Ц6	Подъем-опускание жатки

1.6 Органы управления и приборы

1.6.1 Управление работой гидравлических систем, электрооборудованием жатки осуществляется из кабины трактора.

1.6.2 Управление гидросистемой жатки осуществляется при помощи пульта управления, который устанавливается в кабине трактора и гидрораспределителя трактора. Схема подключения электрооборудования жатки в кабине трактора показана на рисунке 1.6.

Схема электрическая расположения представлена на рисунках 1.7а и 1.7б.

1.6.3 Пульт управления жаткой, расположение и назначение кнопок на нем показано на рисунке 1.8.



Рисунок 1.8 – Пульт управления жаткой

2 Использование по назначению

2.1 Подготовка к работе и порядок работы

Жатка отгружается с завода-изготовителя комплектно в частично разобранном виде.

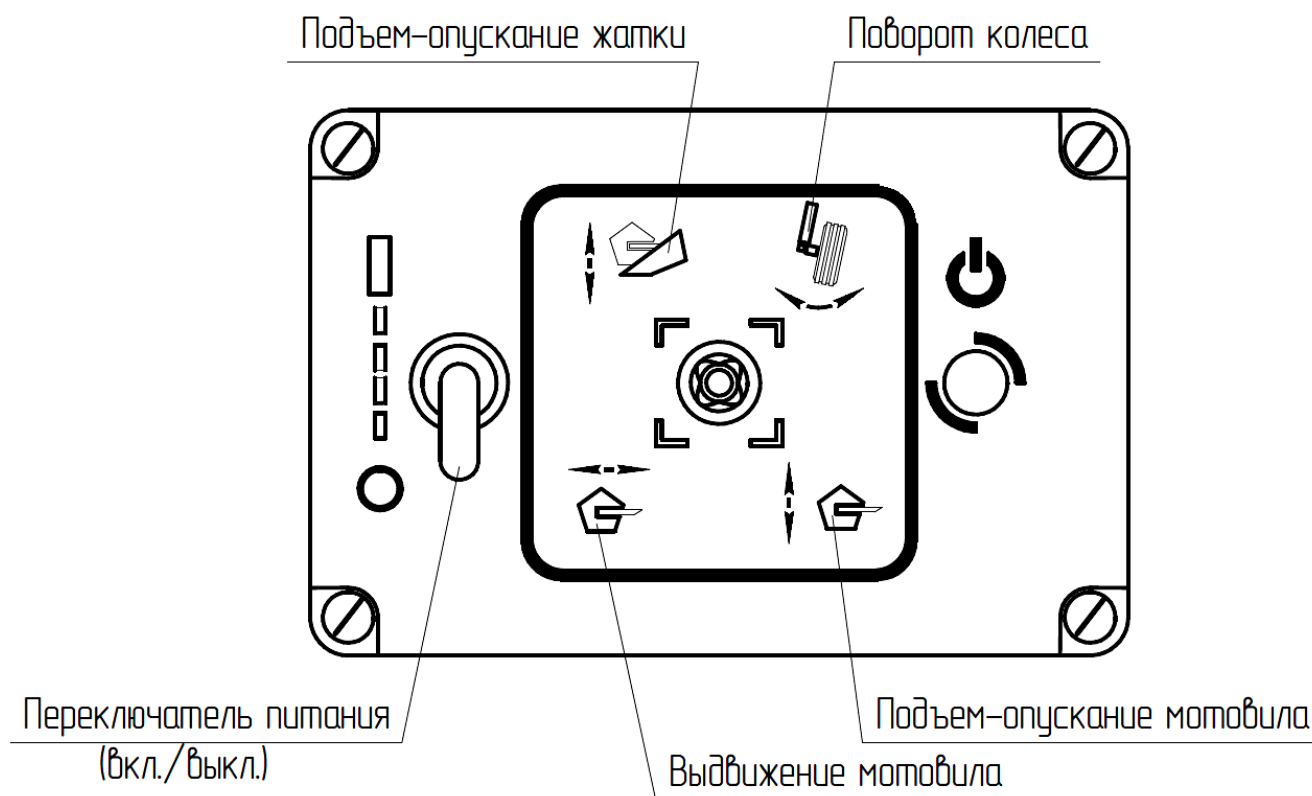
2.1.1 Зачалить жатку согласно схеме строповки (рисунок 2.1). Выгрузить жатку (допускается с закрепленными на ней пакетом с боковыми делителями).

2.1.2 Выгрузить сницу, зачалив ее в трех местах.

2.1.3 Выгрузить ящик с ЗИП.

2.1.4 Выгрузить колеса левое и правое. Колеса обвязать за опоры проволокой $\varnothing 6,0$ мм, строповку производить за эту вязку.

2.1.5 Жатку установить на подставках высотой не менее 500 мм на деревянные бруски, закрепленные на раме.

При подготовке жатки к эксплуатации необходимо провести работы по расконсервации, досборке, наладке и обкатке.

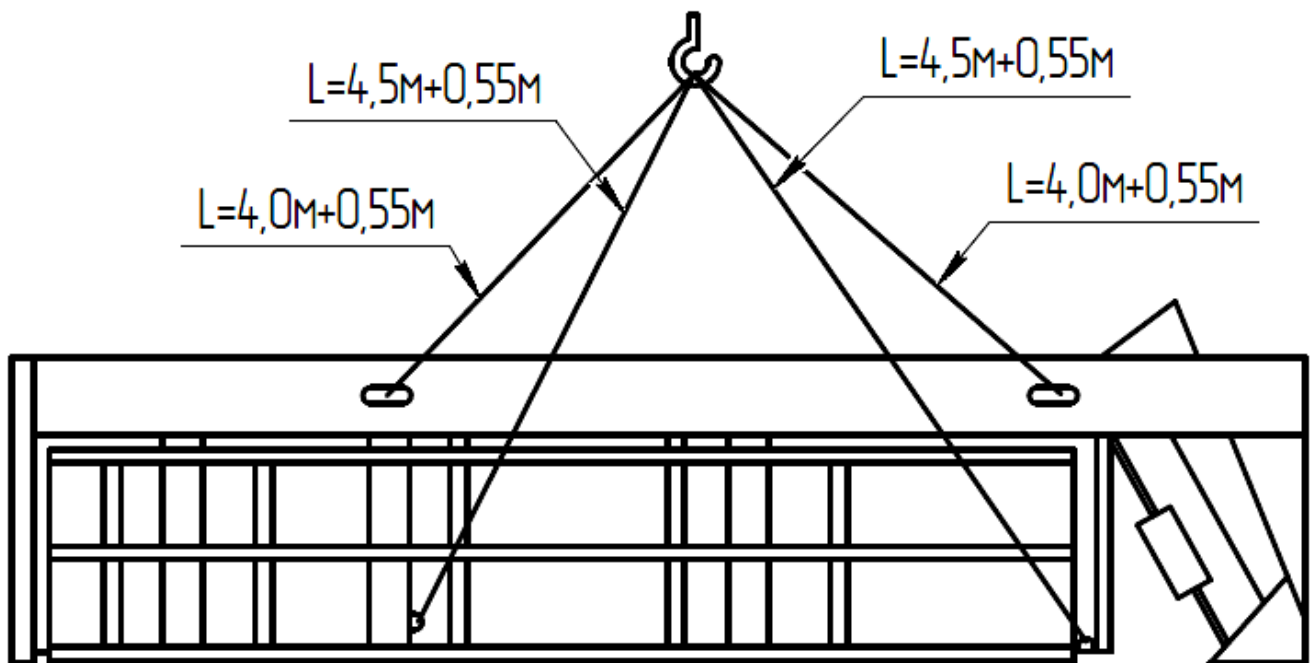

Стропы не должны касаться мотовила
Рисунок 2.1 – Схема строповки жатки ЖВЗ-6,0П

2.2 Расконсервация жатки

Перед началом эксплуатации жатки проведите работы по ее расконсервации:

- 1) удалите с наружных поверхностей деталей упаковку;
- 2) проведите расконсервацию в соответствии с пунктом 10.7;
- 3) снимите заглушки с рукавов высокого давления.

2.3 Досборка жатки

2.3.1. Перед досборкой необходимо:

- 1) проверить комплектность жатки;
- 2) проверить и при необходимости, подтянуть все резьбовые соединения;
- 3) установить давление в шинах колес 0,31 МПа (3,1 кг/см²).

Все обнаруженные дефекты устранить.

2.3.2 Соедините сницу с жаткой (рисунок 1.1). При этом просуньте рукава высокого давления, затем жгут через трубу сницы и соедините рукава согласно гидравлической схемы (рисунок 1.5). Рукава большого диаметра для питания гидромотора вращения мотовила и жгут гидроблока закрепить снаружи сницы и проставки. Переднюю, часть сницы установите на домкрат. Сница должна находиться в рабочем положении: телескопическая тяга находится в задвинутом состоянии и зафиксирована. На шкив сницы наденьте ремень и натяните его.

2.3.3 Вставьте стойку левого колеса в жатку (рисунок 2.2), установите кронштейн и шпонку. Затем установите втулку распорную и закрепите сверху упор. Стойка колеса должна упираться в пластину упора. Зажмите клеммное соединение кронштейна, при этом вилка кронштейна должна находиться по центру фиксатора. Поверните колесо в рабочее положение и зафиксируйте.



Рисунок 2.2 – Установка левого колеса

2.3.4 Вставьте стойку правого колеса в жатку (рисунок 2.3), наденьте хомут, вставьте болт и закрутите гайку. Установите упор. Зажмите крепеж. Закрепите вилку гидроцилиндра на стойке колеса (палец, шайба, шплинт). Гайка должна в рабочем положении жатки (шток гидроцилиндра втянут) упираться в крышку гидроцилиндра.

2.3.5 Расфиксируйте деревянные бруски, приподнимите жатку краном, снимите деревянные бруски, опустите жатку на колеса.

2.3.6 Наденьте транспортерные ленты на барабаны и соедините края двумя планками (рисунок 2.6).

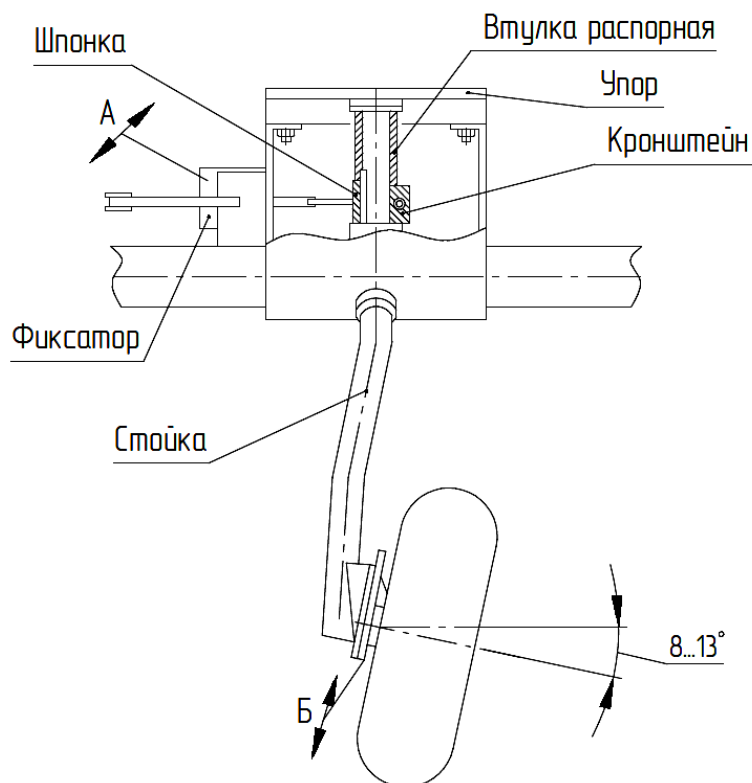
2.3.7 Установите левый делитель (рисунок 2.4).

2.3.8 Установите правый делитель со щитком (рисунок 2.5).



Рисунок 2.3 – Установка правого колеса

2.3.9 Установите демонтированное электрооборудование: вилку В7-1-ЦИКС.687.111.003 ТУ на конец электрического жгута на снице, фонари (спереди – белый, боковые – оранжевые, сзади два – задних «стоп, габарит, поворот») согласно электрической схемы (рисунок 4).

2.3.10 Смонтируйте световозвращатели: спереди – белый, сбоку – автожелтые, сзади – 2 красных.

2.3.11 Проведите смазку жатки в соответствии с таблицей 4.2.

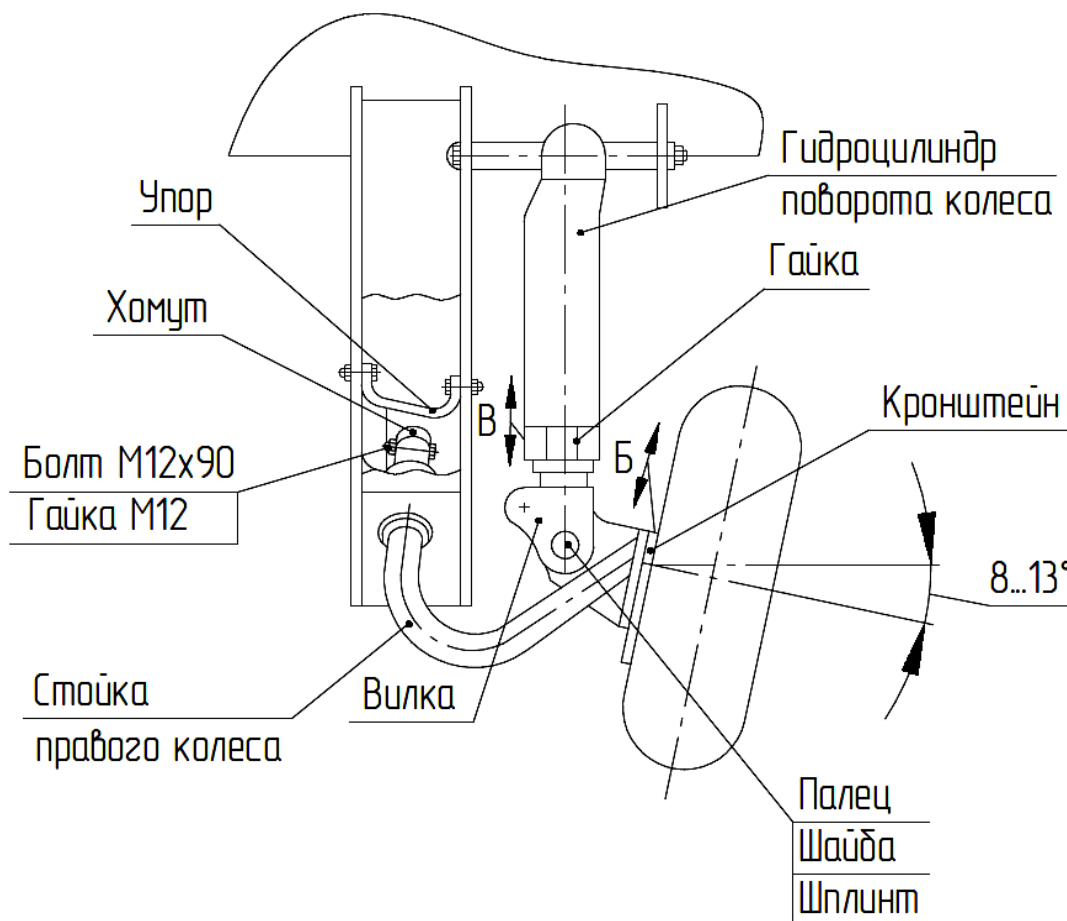
Перед смазкой протрите от пыли и грязи масленки.



Рисунок 2.4 – Установка левого делителя и регулировка высоты среза



Рисунок 2.5 – Установка правого делителя

2.4 Агрегатирование жатки с трактором

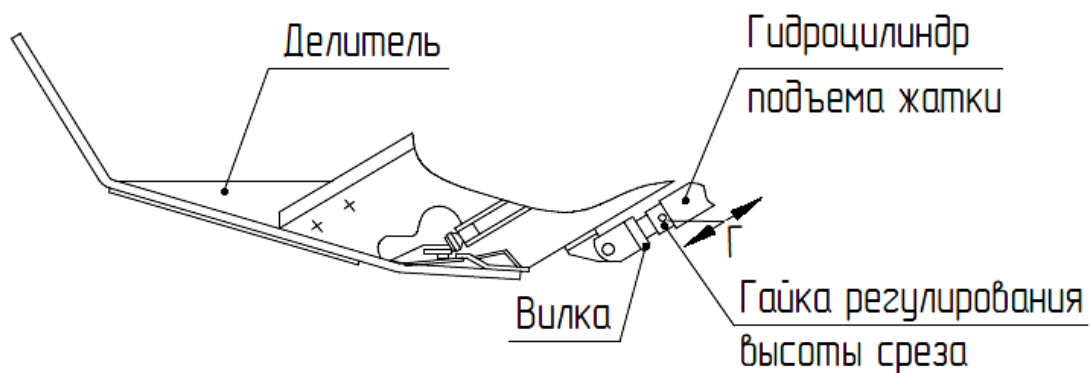
2.4.1 Перед агрегатированием проверьте и при необходимости:

- 1) подтяните все наружные крепления жатки;
- 2) проведите смазочные работы.

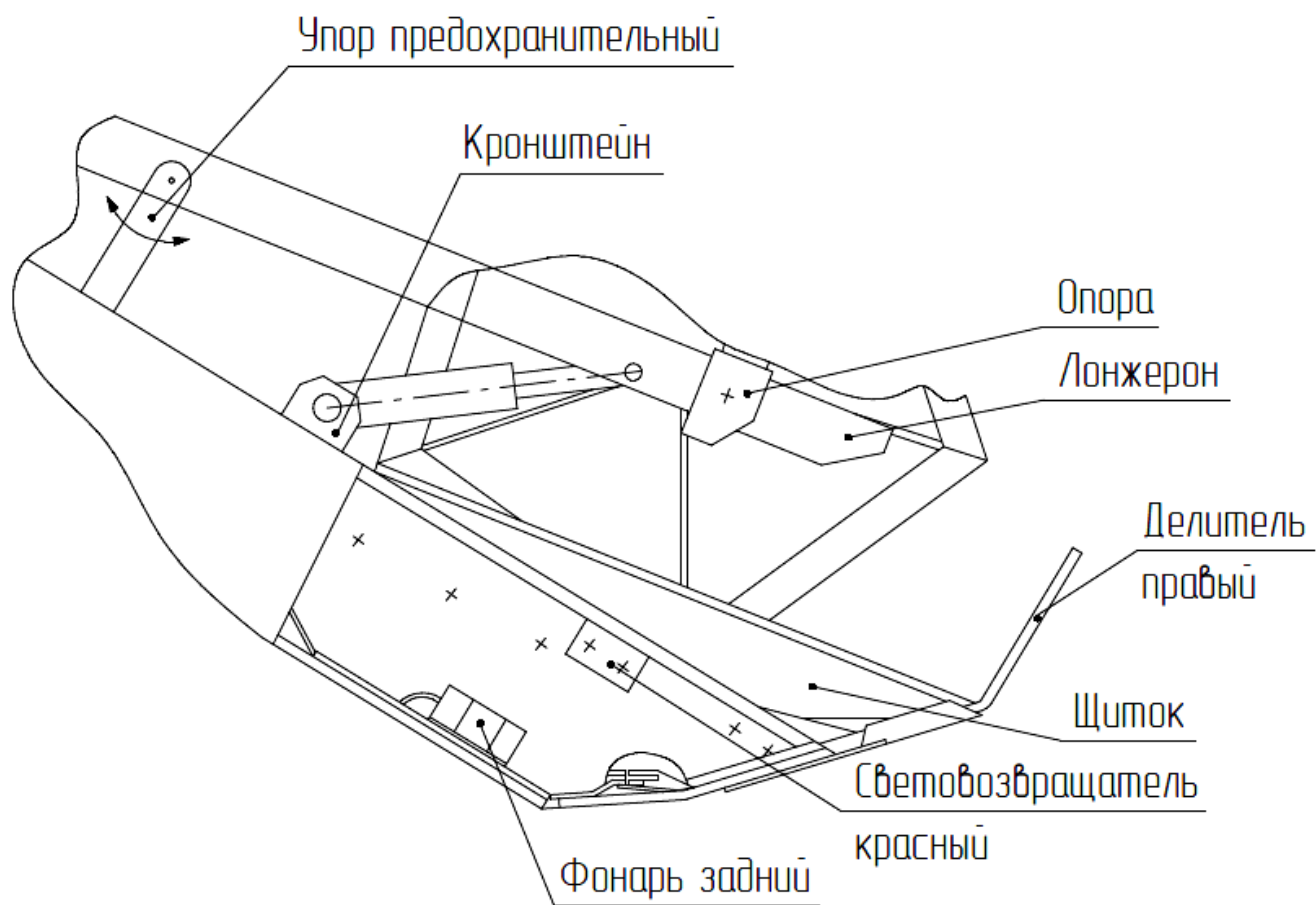
Установите колею передних колес трактора – 1800 мм, задних колес – 2100 мм.

2.4.2 Гидромуфты РВД большего диаметра для питания гидромотора подсоединить к гидровыводам сзади трактора, а РВД малого диаметра подсоединить к гидровыводам сбоку трактора.

2.4.3 Заднюю навеску трактора оборудуйте входящим в комплект трактора прицепным устройством.

2.4.4 Навеску жатки на трактор осуществляйте следующим образом:

– маневрируя трактором и его навесным устройством, необходимо подъехать к жатке таким образом, чтобы прицепная скоба снлицы попала в зев прицепного устройства;

– зафиксируйте сницу в прицепном устройстве пальцем-фиксатором, вставив его в совмещенные отверстия;

– навесным устройством трактора слегка приподнимите сницу;

– расслабьте фиксатор и переведите домкрат в горизонтальное положение, застопорите его, подтянув фиксатор;

– подсоедините карданный вал снлицы к ВОМ трактора. ВИЛКИ КАРДАННОГО ВАЛА ДОЛЖНЫ ЛЕЖАТЬ В ОДНОЙ ПЛОСКОСТИ;

– НАВЕСНЫМ УСТРОЙСТВОМ ТРАКТОРА УСТАНОВИТЕ СНИЦУ НА ВЫСОТЕ 280...383 ММ. УВЕЛИЧЕНИЕ ВЫСОТЫ НЕДОПУСТИМО, ТАК КАК ЭТО МОЖЕТ ПРИВЕСТИ К ПОЛОМКЕ КАРДАННОГО ВАЛА.

– страховочной цепью обмотайте поперечину и закрепите ее на проушине снлицы. При этом цепь не должна нависать и ограничивать возможные углы поворота снлицы.

2.4.5 В рабочем положении привод рабочих органов жатки осуществляется от ВОМ трактора, частота вращения которого должна быть согласно п. 3.7.

2.4.6 ПЕРЕВЕДИТЕ ЖАТКУ ИЗ РАБОЧЕГО ПОЛОЖЕНИЯ В ТРАНСПОРТНОЕ:

– отсоедините и снимите карданный вал;

– переведите переключатель пульта управления на подъем жатки, выдвиньте шток гидроцилиндра подъема жатки, установив жатку на максимальную высоту, при этом страховочная тяга должна находиться в горизонтальном положении;

– зафиксируйте тягой левую боковину жатки, накинув сверху квадратную шайбу и завернув гайку;

– разъедините подпружиненный палец, подняв рукоятку вверх, и немного поверните сницу (движением трактора вперед). Опустите рукоятку подпружиненного пальца и доверните сницу (движением трактора вперед) в транспортное положение до «защелкивания» подпружиненного пальца в фиксирующем отверстии снлицы (рисунок 1.1, вид В);

- переведите переключатель пульта управления на питание гидроцилиндра поворота правого колеса;
- ПОВЕРНИТЕ РУКОЯТКУ ФИКСАЦИИ ЛЕВОГО КОЛЕСА В ТРАНСПОРТНОЕ ПОЛОЖЕНИЕ! (СМ. СХЕМУ НА ЖАТКЕ);
- управляя с кабины трактора, выдвиньте на максимальную величину шток гидроцилиндра поворота колеса, чтобы оно следовало за правым колесом трактора;
- зафиксируйте сницу в транспортном положении страховочным пальцем (рисунок 1.1, вид В);
- повесьте съемные световозвращатели под режущим брусом;
- освободите натяжку транспортеров (рисунок 2.6, положение «отпущено»).

2.4.7 ПЕРЕВОД ЖАТКИ В РАБОЧЕЕ ПОЛОЖЕНИЕ (РИСУНОК 1.1 А) ВЫПОЛНЯЙТЕ В СЛЕДУЮЩЕЙ ПОСЛЕДОВАТЕЛЬНОСТИ:

- управляя с кабины трактора, втянуть шток гидроцилиндра поворота колеса: правое колесо повернется назад;
- убрать страховочный палец на снице из транспортного положения в рабочее (рисунок 1.1, вид В);
- приподнять рукоятку подпружиненного фиксатора и повернуть сницу (движением трактора назад) перпендикулярно жатке до фиксирования ее;
- повернуть рукоятку фиксатора левого колеса в рабочее положение (см. схему на жатке) и движением трактора назад добиться поворота колеса до фиксации в рабочем положении;
- снять съемные световозвращатели, подвешенные под режущим брусом;
- переведите переключатель пульта управления на питание гидроцилиндра подъема жатки;
- разъединить тягу на левой боковине, отвернув гайку и откинув тягу;
- управляя с кабины трактора, установить гидрораспределитель в «плавающее положение» – жатка опустится;
- установите карданный вал.

2.4.8 Длительная стоянка жатки должна осуществляться на ровной горизонтальной площадке. При этом жатка должна находиться в рабочем положении.

Перед тем, как поставить жатку на стоянку, необходимо:

- навесной системой трактора установить сницу на высоте 350 мм от земли;
- расслабить фиксатор, перевести домкрат в вертикальное положение и застопорить его фиксатором;
- рукояткой довести домкрат до упора в землю и слегка приподнять сницу;
- установить противооткатные упоры под колеса жатки;
- освободить поперечину от страховочной цепи;
- отсоединить трактор от жатки, вытащив палец-фиксатор.

2.5 Обкатка

2.5.1 Обкатка является обязательной операцией перед пуском жатки в эксплуатацию.

2.5.2 Обкатку проводите при минимально устойчивой частоте вращения дизеля, постепенно увеличивая ее до номинальной.

Проверьте функционирование гидросистемы жатки.

2.5.3 При нормальной работе всех механизмов на холостом ходу проведите обкатку под нагрузкой: в течение 8 часов, начиная на пониженных рабочих скоростях с постепенным увеличением нагрузки до номинальной.

2.5.4 Во время обкатки проверяйте:

1) степень нагрева подшипниковых узлов. Температура нагрева не должна превышать температуру окружающей среды более чем на 40 °С;

2) затяжку всех болтовых соединений.

При появлении посторонних звуков немедленно определите их источник и устраните причину.

6.6 После окончания обкатки проведите ТО-1.

3 Правила эксплуатации и регулировки

3.1 Доставку жатки на поле осуществляйте трактором, агрегатируемым с жаткой в транспортном положении.

Разворот жатки на поле осуществляйте в рабочем положении жатки, регулируя высоту подъема жатки с кабины трактора.

3.2 После доставки жатки к месту работы проведите ее подготовку согласно пункту 2.4.7.

3.3 В зависимости от микрорельефа поля, наличия камней, плотности и влажности почвы необходимо выбрать оптимальную высоту среза, установив ее регулировочной гайкой на штоке гидроцилиндра подъема жатки.

3.4 Перед посевом поле должно быть очищено от камней и посторонних предметов. Перед уборкой внимательно осмотрите поле, особенно возле дорог, населенных пунктов, в местах установки опор линий электропередач.

Установите хорошо видимые вешки или флажки около ям, оврагов, валунов и других препятствий, которые могут привести к поломке жатки при наезде на них.

Перед уборкой на орошаемых землях засыпьте и разровняйте поливные каналы и глубокие борозды.

3.5 В начале работы:

- запустите дизель трактора;
- установите минимально устойчивую частоту вращения дизеля;
- включите ВОМ трактора;
- прокрутите механизмы жатки на месте в течение 2 – 3 минут;
- установите номинальную частоту вращения дизеля;
- подберите рабочую скорость движения, при которой жатка обеспечивает устойчивое выполнение технологического процесса.

⚠️ ВНИМАНИЕ: ВКЛЮЧАТЬ МЕХАНИЗМЫ ЖАТКИ В РАБОТУ НЕОБХОДИМО ПРИ МИНИМАЛЬНО УСТОЙЧИВОЙ ЧАСТОТЕ ВРАЩЕНИЯ ДИЗЕЛЯ ТРАКТОРА, ПЛАВНО, БЕЗ РЫВКОВ, ПОВЫШАЯ ЧАСТОТУ ВРАЩЕНИЯ ДИЗЕЛЯ ДО НОМИНАЛЬНОЙ ЧАСТОТЫ ВРАЩЕНИЯ!

ДЛЯ ОБЕСПЕЧЕНИЯ НАДЕЖНОЙ РАБОТЫ ЖАТКИ НЕОБХОДИМО, ЧТОБЫ РУКОЯТКА ГИДРОРАСПРЕДЕЛИТЕЛЯ ПОДЪЕМА ЖАТКИ НАХОДИЛАСЬ В «ПЛАВАЮЩЕМ ПОЛОЖЕНИИ»!

3.6 В процессе работы следите, чтобы:

- не происходило наматывание растений на механизмы жатки;
- режущий аппарат жатки не наезжал на препятствия и не захватывал землю, а высота среза была минимальной;

Целесообразно при работе жатки, для исключения потерь, оставлять защитную зону 150 – 200 мм от края нескошенной полосы до левого полевого делителя.

Перед остановкой жатки необходимо прокрутить ее механизмы на номинальной частоте вращения дизеля трактора с целью очистки рабочих органов от растительной массы.

3.7 При забивании механизмов остановите трактор, выключите дизель и очистите рабочие органы, приняв необходимые меры предосторожности.

3.8 При появлении признаков забивания режущего аппарата отключите привод жатки, дайте назад, очистив тем самым режущий аппарат от срезанной массы, прокрутите рабочие органы и убедитесь, что забивание устранено. Для очистки режущего аппарата от растительной массы, используйте чистик и резак.

3.9 Во время остановки и после окончания работы производите осмотр и очистку жатки, и, при необходимости, регулировку механизмов согласно пп. 3.10.1 – 3.10.12.

3.10 Регулировки

3.10.1 Регулировка транспортеров

Лента должна быть соединена (рисунок 2.6) таким образом, чтобы соединительная планка была расположена симметрично по ширине и перпендикулярно длине ленты. Допуск неперпендикулярности и несимметричности не более 2 мм. При этом в положении «натянуто» расстояние от натяжного барабана до боковины рамы жатки должно быть 85...130 мм для левого и 40...130 мм для правого транспортеров.

Регулировка величины натяжения ленты транспортера осуществляется путем изменения деформации пружин регулировочными гайками на обоих концах ведомого барабана. Величина натяжения должна быть достаточной для исключения пробуксовывания ленты на барабанах. При этом лента не должна съезжать к какому-либо торцу барабана.



Рисунок 2.6 – Установка и натяжка транспортерных лент

Высота пружин в положении «натянуто» (см. рисунок 2.6) вначале устанавливается одинаковой с двух сторон барабана ($L \sim 140$ мм).

Порядок регулировки:

- перевести рычаг натяжения транспортерной ленты в позицию «отпущено»;
- передвинуть гайки на необходимое расстояние и законтрогаить их;
- перевести рычаг в положение «натянуто» и проверить работу транспортера.

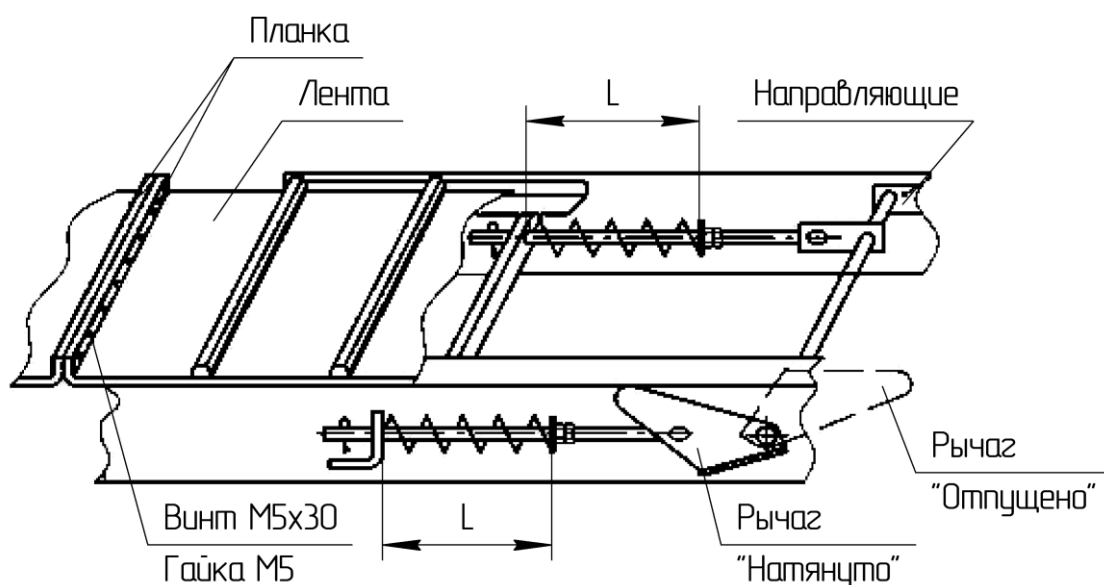
При переводе рычага из положения «отпущено» в положение «натянуто» натяжной барабан должен без заеданий передвигаться в направляющих. Если этого не происходит, необходимо очистить и смазать направляющие.

Если при работе лента сползает на приводном барабане к одной из боковых сторон, необходимо исправить перекос перемещением кронштейна (рисунок 2.7) по пазам. При сползании ленты на натяжном барабане необходимо исправить

перекос, ослабив пружину с другой стороны барабана при свободном (без заеданий) перемещении натяжного барабана в обоих направляющих.

Шаровая опора должна быть вставлена в приводной барабан до заплечика. Это обеспечивается, при необходимости, установкой шайб под прутковый раскос в месте расположения приводного барабана и втулок «враспор».



Рисунок 2.7 – Устранение перекоса и сползания лент

3.10.2 Регулировка первой ременной передачи

Для нормальной работы ременной передачи необходимо установить корпуса промежуточных шкивов таким образом, чтобы ремень лежал в ручьях без перекосов и при работе не спадал со шкивов.

Оси ручьев ведущего и ведомого шкивов должны лежать в плоскостях, касательных к окружностям расчетных диаметров промежуточных шкивов. Это особенно относится к верхней (натянутой) ветви данной ременной передачи.

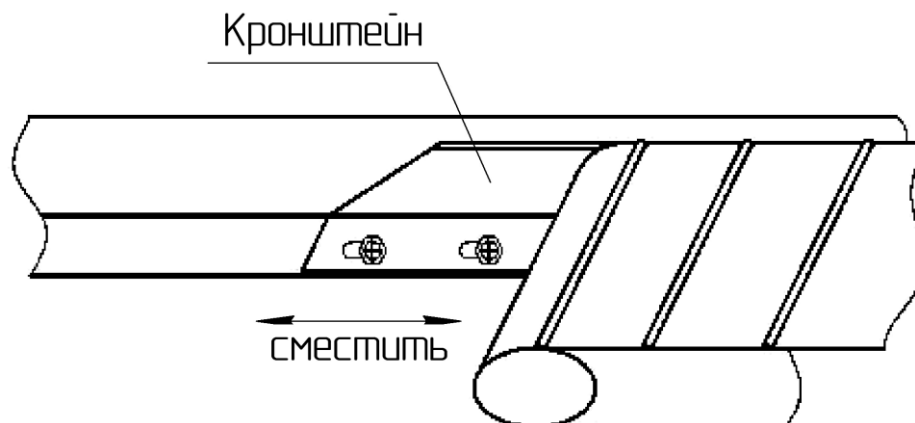
Натяжение первой ременной передачи осуществляется перемещением опоры ведущего шкива на снице. Стрела прогиба должна быть 12 – 16 мм в средней части от нагрузки 25 – 27 кгс.

3.10.3 Регулировка натяжения цепной передачи

Проверку натяжения производите при замене цепи или при проведении технического обслуживания в следующем порядке:

- приложите ровную планку к наружной поверхности цепи сбоку;
- нажмите или натяните среднюю часть с нагрузкой 150 – 170 Н (15 – 17 кгс) и определите величину стрелы прогиба. Стрела прогиба должна быть в пределах 6 – 9 мм.

При необходимости регулировку производите перемещением натяжной звездочки.

3.10.4 Регулировка положения цепных и ременных передач

Венцы звездочек и канавки шкивов, работающих в одном контуре, должны находиться в одной плоскости. Допускаемое смещение не более 2 мм на 1 м межцентрового расстояния.

Регулировку положения цепной и ременной передач производить перемещением соответствующих звездочек и шкивов вдоль посадочных мест.

Стрела прогиба ременных передач должна быть в пределах 1,5 – 1,6 мм на каждые 100 мм межцентрового расстояния в средней части от нагрузки 25 – 27 кгс (для ремня сечения С) и 10 – 11 кгс (для ремня сечения В).

3.10.5 Регулировка угловой передачи

Регулировку угловой передачи 1 (рисунок 2.8) производите в следующей последовательности:

1) предварительно установите пальцы на бруске рамы жатки, вставьте нож и головку, выдержав размер 8...10 мм;

2) снимите водило 3 с подшипником с угловой передачи 1, вывернув болты 6;

3) установите угловую передачу 1 на плиту рамы, выдержав размер 4 ± 1 мм между нижней плоскостью водила и верхней плоскостью головки ножа;

4) установите в головку ножа 5 водило 3 с подшипником;

5) соедините водило 3 с угловой передачей 1, вставив болты 6 в отверстия водила и затяните их крутящим моментом $M_{кр.} = 140,5$ Н·м;

6) ось водила 3 должна быть перпендикулярно плоскости ножа. Отклонение перпендикулярности $\pm 2^\circ$. Регулировку производите прокладками;

7) установите зазоры А и Б (1 мм max) (рисунок 2.10) первого пальца режущего аппарата перемещением угловой передачи 1 (рисунок 2.8) вдоль овальных отверстий опорной поверхности рамы, установите болты и затяните гайки $M_{кр.}$ от 70 до 90 Н·м;

 **ВНИМАНИЕ:** ПРОКОНТРОЛИРУЙТЕ ПЛОСКОСТНОСТЬ КЛИНОРЕМЕННОЙ ПЕРЕДАЧИ, Т.К. ВОЗМОЖЕН ПОВОРОТ ПРИВОДА НОЖА НА ВЕЛИЧИНУ ЗАЗОРОВ В БОЛТОВЫХ СОЕДИНЕНИЯХ!

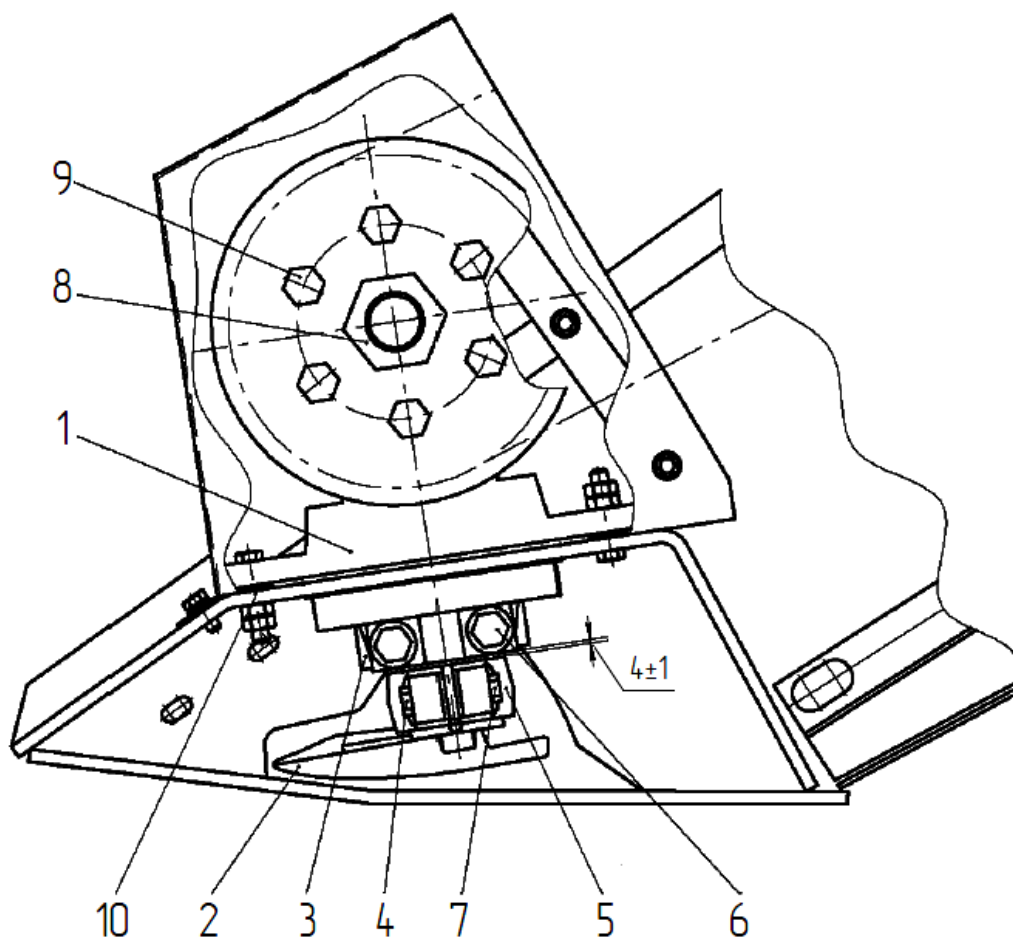

1 – угловая передача; 2 – режущий аппарат; 3 – водило; 4, 6 – болты; 5 – головка ножа; 7 – гайка; 8 – центральная гайка; 9 – винт крепления шкива; 10 – регулировочные прокладки

Рисунок 2.8 – Регулировка угловой передачи

8) выставьте размер согласно рисунка 2.10, между нижней противорежущей кромкой первого пальца и режущей плоскостью сегмента ножа. Регулировка обеспечивается перемещением головки ножа вдоль (вверх-вниз) подшипника водила 3 рисунок 13. Зафиксируйте положение головки ножа 5 болтом 4, момент затяжки болта $M_{кр} = 44 - 55$ Н·м (смыкание клеммы головки ножа не допускается), установите гайку 7 и затяните ее моментом $M_{кр} = 44 - 55$ Н·м.

⚠ ВНИМАНИЕ: ГОЛОВКА НОЖА ПОСЛЕ ЗАТЯЖКИ КЛЕММЫ НЕ ДОЛЖНА ПЕРЕМЕЩАТЬСЯ ВДОЛЬ ПОДШИПНИКА ВОДИЛА!

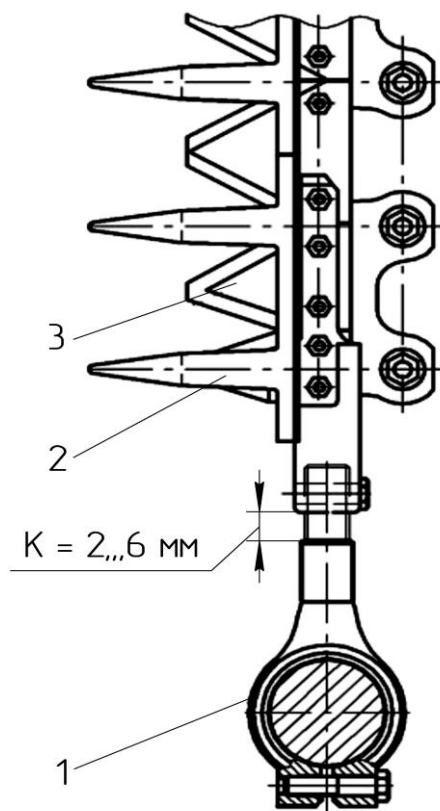

1 – головка ножа; 2 – палец направляющий; 3 – сегмент
Рисунок 2.9 – Режущий аппарат

9) проверьте перебег осей сегментов ножа в крайних положениях косы относительно осей пальцев ($4,4 \pm 3,5$) мм (рисунок 2.11). Регулировку производите изменением величины ввинчивания головки в нож;

10) затяните болты крепления режущего аппарата к раме жатки с $M_{кр.}$ от 70 до 90 Н·м.

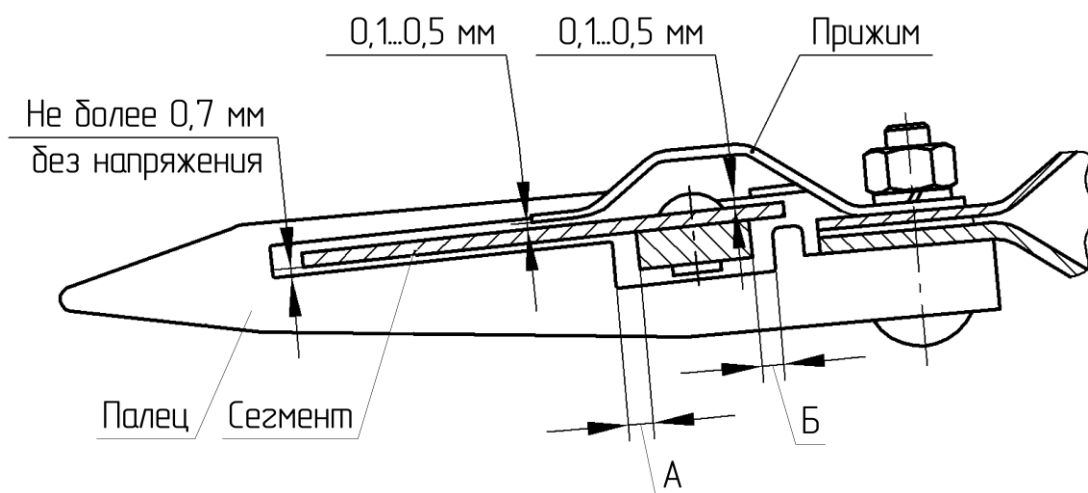

Зазоры А и Б не менее 1 мм на первом пальце в любом положении тяги привода
Рисунок 2.10 – Регулировка режущего аппарата

Центральная гайка 8 (рисунок 2.8) затянута моментом (140 – 150) Н·м и посажена на герметик «Фиксатор-9» ТУ 2257-001-43007840-2003. При необходимости демонтажа открутите гайку после подогрева. При новой установке необходимо наносить новый герметик («Фиксатор-9» ТУ 2257-001-43007840-2003).

В процессе работы привода ножа, особенно в первые часы после смазки, может выступать смазка из-под уплотнений подшипниковых узлов привода ножа.

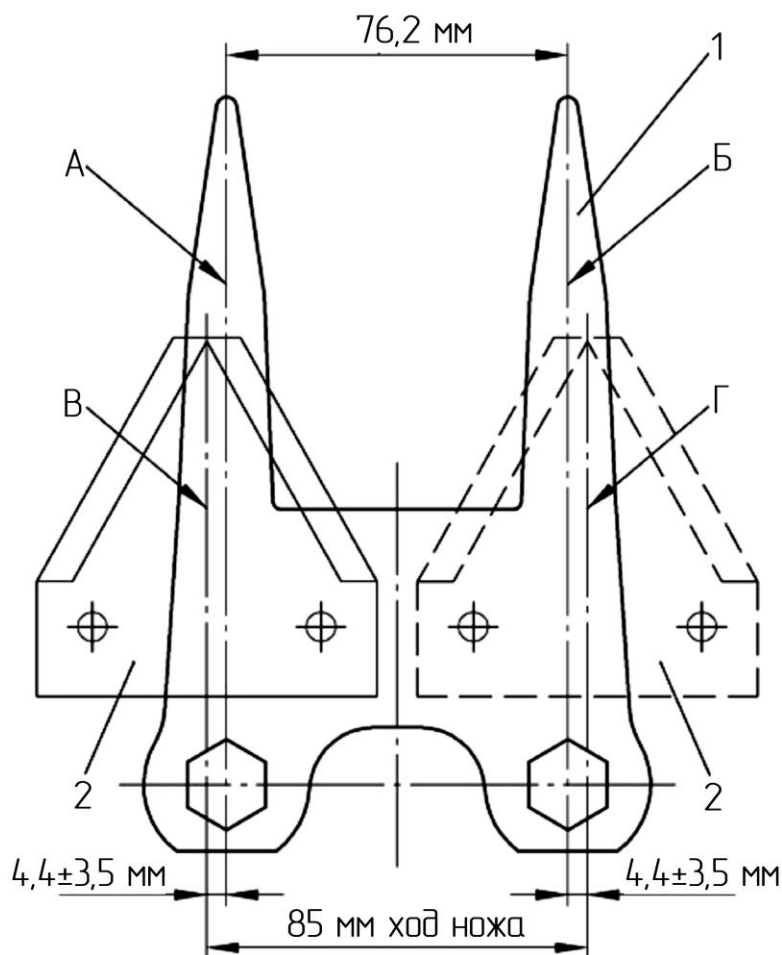

1 – сдвоенный палец; 2 – сегмент

А, Б – оси сдвоенного пальца; В, Г – ось сегмента

Рисунок 2.11 – Регулировка перебега режущего аппарата

Количество выделившейся смазки зависит от объема заправленной смазки и температуры нагрева привода ножа. Рабочая температура составляет 70 – 80 °С. Если количество выступающей смазки увеличивается, а температура при работе остается в обычных пределах, то последующую смазку ограничить до 2 – 3 качков шприца.

3.10.6 Регулировка пальцевого режущего аппарата

Регулировку зазора между прижимами и сегментами проводите при износе или замене прижимов, замене ножа или переклепке сегментов. Регулировку проводите установкой или снятием прокладок.

Привод ножа должен вращаться без заедания вручную при снятом ремне. При этом зазоры между прижимами и сегментами должны составлять 0,1...0,5 мм, сегмент должен прилегать к противорежущей поверхности пальца без напряжения с зазором не более 0,7 мм.

Регулировка зазора производится установкой прокладок под прижимы, а также под пальцы.

Регулировку положения сегментов относительно пальцев проводите при замене ножа, разборке или ослабления креплений привода.

После регулировки зазоров и при замене ножа смажьте режущий аппарат маслом ТАП-15В. Проверьте усилие на перемещения ножа на длине одного хода не должно превышать 300 Н (30 кгс).

3.10.7 Регулировка и замена смазки подшипников колес

- 1) установите жатку в рабочем положении на горизонтальную площадку;
 - 2) поднимите домкратом опору колеса, подшипник которого необходимо отрегулировать, поставьте под жатку подставки, уберите домкрат;
 - 3) снимите крышку 6 ступицы 1 в соответствии с рисунком 2.12;
 - 4) отогните края замочной шайбы 5, отверните гайку 8, снимите замочную шайбу 5 и шайбу замковую 4, отверните гайку-шайбу 7 и снимите колесо со ступицей;
 - 5) промойте подшипники и внутреннюю полость ступицы, осмотрите их, убедитесь в отсутствии повреждений;
 - 6) заложите в сепараторы подшипников и во внутреннюю полость ступицы смазку Литол-24, равномерно распределив по всей полости ступицы.
- Смажьте тонким слоем смазки рабочую поверхность сальника ступицы перед установкой на место;
- 7) установите колесо на цапфу оси;
 - 8) затяните гайку-шайбу 7 моментом 40 ± 5 Н·м ($4 \pm 0,5$ кгс·м), проворачивая колесо рукой в двух направлениях, для обеспечения правильной установки роликов по коническим поверхностям. Отверните гайку-шайбу 7 на $1/6 - 1/8$ оборота до совпадения стопорного штифта гайки с ближайшим отверстием в шайбе замковой 4, установите замочную шайбу 5 и затяните гайку 8;
 - 9) проверьте вращение ступицы колеса в обоих направлениях после затяжки гайки 8.

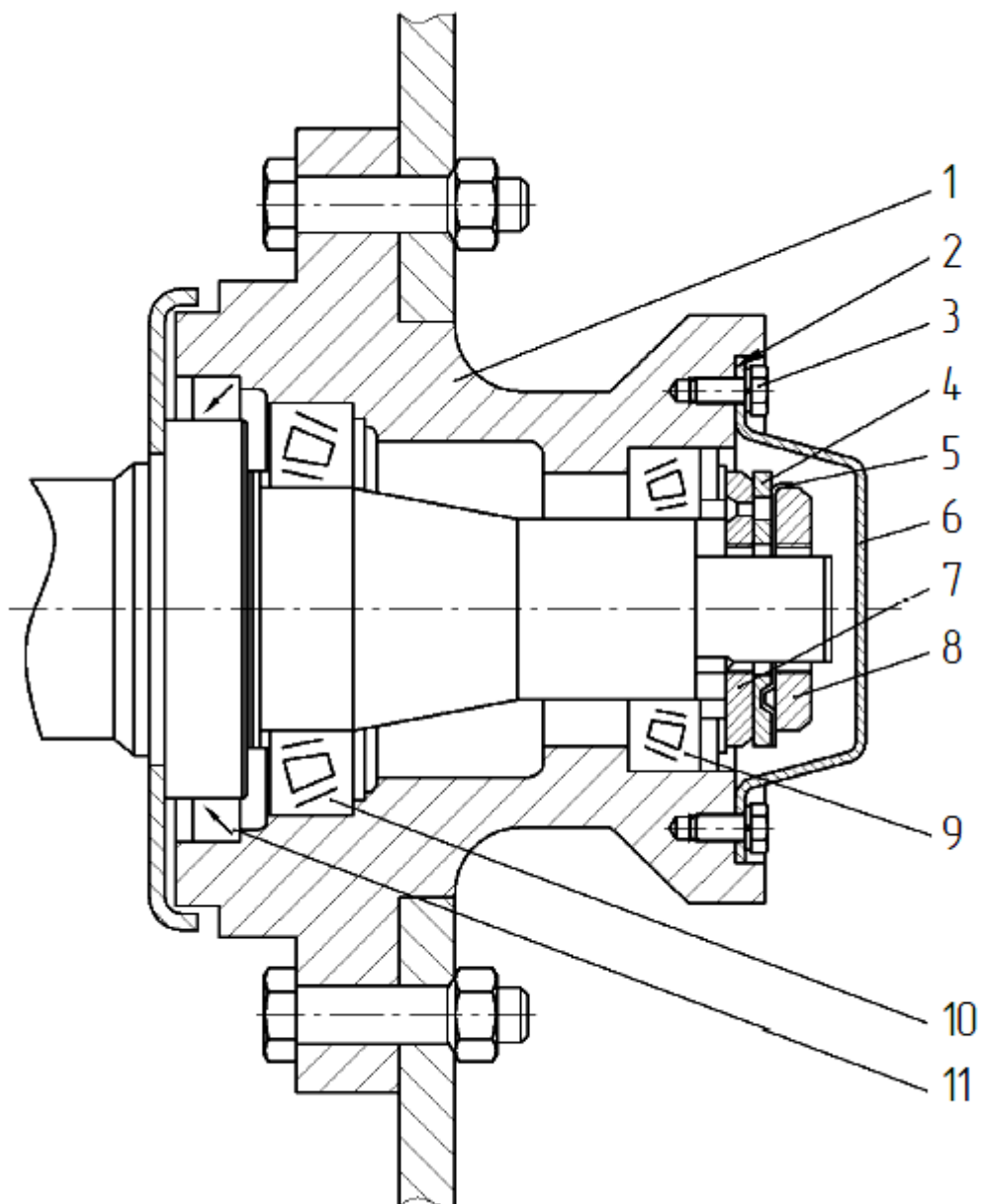

1 – ступица; 2 – прокладка; 3 – болт; 4 – шайба замковая; 5 – шайба замочная; 6 – крышка; 7 – гайка-шайба; 8 – гайка; 9 – подшипник 7509 ТУ 37.006.162-89; 10 – подшипник 7512 ТУ 37.006.162-89; 11 – манжета 2.2-110x135-1.

Рисунок 2.12 – Регулировка подшипников в колесе

При правильной регулировке колесо должно вращаться свободно от крутящего момента не более 10 Н·м (1 кгс·м) без ощутимого осевого биения и люфта. По окончании регулировки отогните край замочной шайбы 5 на грань гайки 8;

10) наполните крышку ступицы смазкой, установите ее на место и затяните болты 3 моментом 12 – 16 Н·м (1,2 – 1,6 кгс·м);

11) проверьте качество регулировки, наблюдая за нагревом ступиц колес во время езды. Незначительный нагрев ступиц не опасен.

При чрезмерном нагреве отпустите гайку-шайбу 7 еще на 1/2 грани, для чего повторите операции в указанной выше последовательности. Через 10 – 15 часов работы гайку вновь подтяните на 1/2 грани.

3.10.8 Регулировка положений колес

Углы наклона оси колес в рабочем положении должны быть $90...95^\circ$ (схождение) к продольной оси жатки в горизонтальной плоскости (рисунок 18) и $8...13^\circ$ (развал) к горизонту в вертикальной плоскости (рисунок 2.2 и рисунок 2.3) в зависимости от высоты среза и твердости почвы.

Угол схождения левого колеса регулируется перемещением А фиксатора колеса в пазах (рисунок 2.2), а правого колеса – перемещением В гайки, расположенной на штоке гидроцилиндра поворота колеса (рисунок 2.3). При выдвигении телескопической гайки увеличивается развал и уменьшается схождение.

Регулировка Б (рисунок 2.2 и рисунок 2.3) колес по высоте необходима для обеспечения одинаковой высоты среза по всей ширине захвата.



Рисунок 2.13 – Расположение колес (схождение)

В транспортном положении правое колесо должно следовать за правым колесом трактора. При этом общий габарит должен быть в пределах $3900...4400$ мм. Регулировка осуществляется закручиванием вилки на шток гидроцилиндра поворота колеса (рисунок 2.3).

3.10.9 Регулировка мотовила

Положение мотовила по высоте и выносу регулируется с помощью гидроцилиндров и зависит от условий уборки и вида убираемой культуры. Рекомендации по установке мотовила изложены в таблице 3.1.

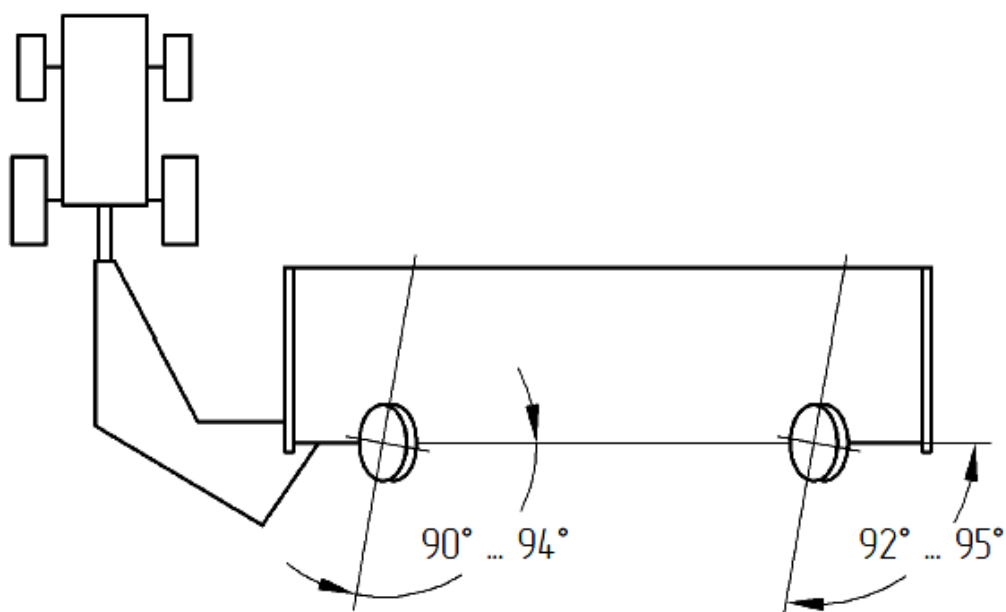
Таблица 3.1 – Рекомендации по исходной настройке мотовила

Состояние стеблестоя культуры	Высота А траектории граблин	Вылет Б штоков гидроцилиндров	Положение граблин	Установочная высота среза стеблей, К, мм
Нормальный прямостоящий или частично поникший	1/2 длины срезанных стеблей	от 0 до 50 мм	Г	90 – 250
Высокий (свыше 80 см), густой	1/2 длины срезанных стеблей	Штоки полностью втянуты	В	90 – 250
Низкорослый	от 1/3 длины срезанных стеблей до уровня среза	Штоки полностью втянуты	Д	90 – 150
Полеглый	Концы граблин на минимальном расстоянии от почвы	Штоки выдвинуты на максимальную величину	Е	90 – 150

Наклон граблин мотовила устанавливается автоматически в зависимости от величины выноса мотовила.

Минимальный зазор между пальцами граблин и режущим аппаратом должен быть 25 – 60 мм.

Частота вращения мотовила регулируется бесступенчато в пределах 13,8 – 43 об/мин вращением рукоятки делителя потока на снице жатки.

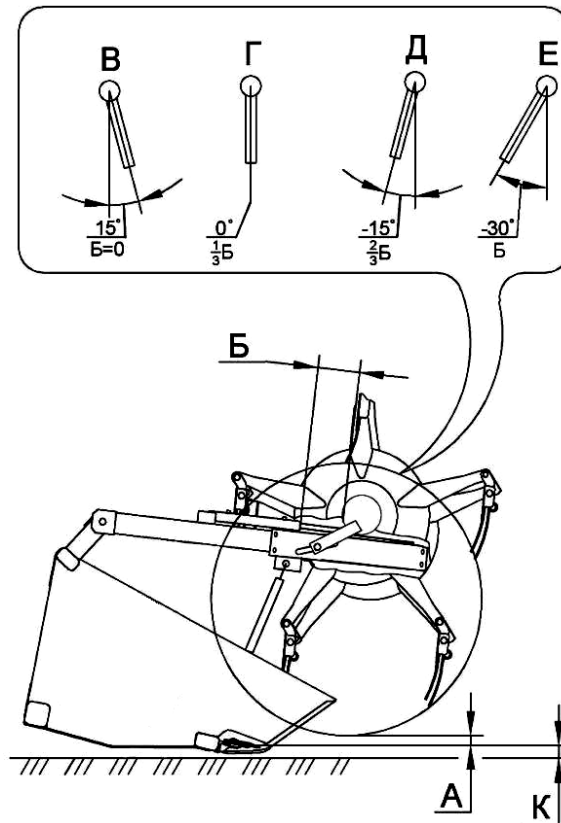

А – высота расположения граблин;

Б – ход штока горизонтального гидроцилиндра перемещения мотовила;

В, Г, Д, Е – положение граблин;

К – высота среза стеблей.

Рисунок 2.14 – Схема установки мотовила при работе жатки

3.10.10 Регулировка величины среза

Регулировка величины среза с 90 мм до 250 мм осуществляется выдвиганием телескопической гайки, находящейся на штоке гидроцилиндра подъема жатки, а также изменением высоты расположения снიცы в разрешенных пределах 280...383 мм.

3.10.11 Регулировка механизма вывешивания

В рабочем положении зазор между рамкой и демпферной опорной пластиной должен быть 0,5...2 мм (рисунок 2.15). В противном случае следует:

– управляя с кабины трактора поднять жатку и зафиксировать ее тягой на левой боковине (накинуть квадратную шайбу и закрутить гайку);



Рисунок 2.15 – Регулировка механизма копирования

- установить рукоятку гидрораспределителя подъема-опускания жатки в «плавающее» положение: жатка опустится, повиснет на тяге и пружины освободятся;
- отвернуть регулировочный болт блока пружин на нужную величину;
- управляя с кабины трактора приподнять немного жатку, чтобы открутить гайку, приподнять квадратную шайбу и откинуть тягу в горизонтальное положение на левой боковине жатки;
- установить рукоятку гидрораспределителя подъема-опускания жатки в «плавающее положение» и проверить результаты регулировки.

4 Техническое обслуживание

4.1 Виды и периодичность технического обслуживания.

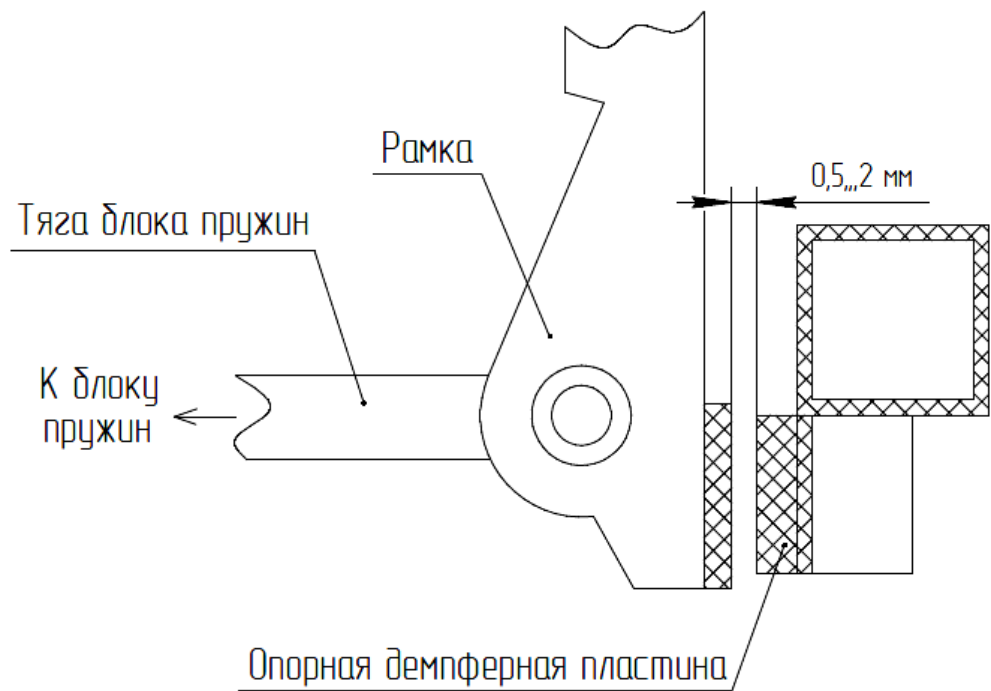
4.1.1 Техническое обслуживание заключается в ежесменной и периодической проверке, очистке, смазке и регулировке машины.

ТО-1 должны проводиться регулярно через определенные промежутки времени в зависимости от количества часов, проработанных жаткой.

Допускается отклонение от установленной периодичности в пределах 10 %.

4.1.2 Виды и периодичность обслуживания в соответствии с таблицей 4.1.

Таблица 4.1 – Виды и периодичность технического обслуживания

Виды технического обслуживания	Периодичность, моточасов
Техническое обслуживание при эксплуатационной обкатке	перед началом эксплуатации
Ежесменное техническое обслуживание (ЕТО)	10
Первое техническое обслуживание (ТО-1)	60
Техническое обслуживание перед началом сезона работы (ТО-Э)	1 раз в сезон
Техническое обслуживание при хранении	при подготовке к хранению, в процессе хранения и при снятии с хранения

4.2 Перечень работ, выполняемых по видам технического обслуживания.

4.2.1 Техническое обслуживание при эксплуатационной обкатке.

При подготовке и проведении эксплуатационной обкатке необходимо выполнить следующие работы:

- 1) очистите жатку от грязи и консервационной смазки;
- 2) проверьте и, при необходимости, подтяните резьбовые соединения.
- 3) проверьте и, при необходимости, проведите регулировочные работы согласно пункту 3.10.
- 4) проверьте наличие смазки и, при необходимости, смажьте жатку в соответствии с таблицей 4;
- 5) проверьте и, при необходимости, доведите до нормы давление в шинах колес.

По окончании эксплуатационной обкатки проведите первое техническое обслуживание.

4.2.2 Ежесменное техническое обслуживание (ЕТО).

При ЕТО:

- 1) очистите жатку от грязи и растительных остатков;
- 2) проверить и при необходимости проведите регулировочные работы согласно п. 3.10.
- 3) смажьте детали режущего аппарата в соответствии с таблицей 4.

4.2.3 Первое техническое обслуживание (ТО-1).

При ТО-1 проведите операции ЕТО и дополнительно:

- 1) проверьте и, при необходимости, подтяните резьбовые соединения.
- 2) проверьте и, при необходимости, проведите регулировочные работы;
- 3) проверьте и, при необходимости, доведите до нормы давление в шинах колес;
- 4) смажьте жатку в соответствии с таблицей 4.2.

4.2.4 Техническое обслуживание перед началом сезона работы (ТО-Э)

Перед началом сезона работы необходимо:

- 1) проверить и, при необходимости, подтянуть крепления составных частей жатки, обратив особое внимание на затяжку болтовых соединений крепления деталей привода режущего аппарата;
- 2) смазать согласно с таблицей 4.2 и рисунком 2.15;
- 3) провести, при необходимости, регулировочные работы.

4.2.5 Техническое обслуживание при хранении.

Жатка может устанавливаться на межсменное, кратковременное и длительное хранение.

4.2.5.1 Перечень работ, выполняемых при установке жатки на межсменное хранение.

Для установки жатки на межсменное хранение необходимо:

- 1) очистить жатку от грязи и растительных остатков;
- 2) закрыть все отверстия и щели, через которые могут попасть атмосферные осадки.
- 3) освободить натяжку транспортеров (рисунок 10, положение «отпущено»).

4.2.5.2 Перечень работ, выполняемых при установке жатки на кратковременное хранение. При установке жатки на кратковременное хранение необходимо:

- 1) очистить жатку от грязи и растительных остатков;
- 2) обмыть и обдуть ее сжатым воздухом;
- 3) закрыть все отверстия и щели, через которые могут попасть атмосферные осадки;
- 4) разгрузить пружины, освободить натяжку транспортеров (рисунок 10, положение «отпущено»);

5) законсервировать: винтовые и резьбовые поверхности деталей натяжных устройств, звездочки, прижимы режущего аппарата, пружины, штоки гидроцилиндров;

6) восстановить поврежденную окраску.

4.2.5.3 Перечень работ, при установке жатки на длительное хранение.

При установке жатки на длительное хранение необходимо:

- 1) провести работы, предусмотренные при установке на кратковременное хранение (п. 4.2.5.2);
- 2) поставьте жатку на площадку для хранения, подложив деревянные подставки под раму, при этом колеса не должны касаться поверхности земли;

3) проверить комплектность и техническое состояние жатки;
4) при хранении на открытых площадках снять и сдать на склад, прикрепив бирки с указанием хозяйственного номера жатки: рукава высокого давления, втулочно-роликовую цепь, приводные ремни, нож режущего аппарата, карданный вал привода жатки;

5) загерметизировать после снятия с жатки составных частей все полости, отверстия, чтобы избежать проникновения влаги и пыли;

6) снизить давление в шинах колес.

В период хранения проверяйте:

1) правильность установки жатки при хранении;

2) комплектность хранящихся отдельно составных частей и жатки целиком;

3) состояние антикоррозионных покрытий.

При снятии с хранения необходимо:

1) очистить и расконсервировать жатку;

2) подкачать шины колес;

3) установить демонтированные составные части;

4) провести работы, предусмотренные при ТО-1;

5) снять жатку с подставок;

6) заменить смазку в подшипниковых узлах (таблица 4);

7) провести регулировочные работы в соответствии с пунктом 7.10.

4.3 Смазка жатки

4.3.1 Смазку проводите в соответствии с таблицей 4.2 и рисунком 4.1.

Таблица 4.2 – Смазка жатки

№ позиции по схеме	Наименование точек смазки	Наименование и марка смазки при эксплуатации и хранении	Количество точек смазки
<u>Периодичность смазки – 10 часов</u>			
1	Аппарат режущий	Масло ТАП-15В При хранении применяйте масло ТАП-15В с 5 % присадкой АКОР-1	1
2	Верхняя плоскость корпуса редуктора	Смазка К2 К-30 Li DIN 51825 (Литол-24)	1
3	Подшипник водила	Смазка К2 К-30 Li DIN 51825 (Литол-24)	1
<u>Периодичность смазки – 60 часов</u>			
4	Цапфы соединения проставки с рамой жатки	-“-	2
5	Подшипники вала мотовила	Литол-24	2
6	Цепная передача	То же	1
<u>Периодичность смазки – один раз в сезон</u>			
7	Подшипники защитного кожуха карданного вала	Смазка графитная УСсА	2
8	Шлицы карданного вала	То же	1
9	Шарниры карданного вала	Смазка 158	2
10	Подшипник и винт домкрата сницы	Смазка графитная УСсА	2
11	Оси поворота колес	То же	2

Окончание таблицы 4.2

№ позиции по схеме	Наименование точек смазки	Наименование и марка смазки при эксплуатации и хранении	Количество точек смазки
12	Оси соединения снницы с проставкой	Литол-24	2
13	Подшипники рамки механизма вывешивания	То же	4
14	Направляющие натяжных роликов транспортеров	-“-	4
15	Оси поворота лонжеронов мотовила	-“-	2
16	Фиксаторы левого колеса и снницы	-“-	2
17	Винт стойки домкрата	Смазка графитная УСсА	1
18	Подшипники ступиц колес	Литол-24	2
Примечание – Запрещается смешивать смазки Литол-24, солидол, смазку графитную УСсА, смазку 158 и масло ТАП-15В, т.к. указанные смазки при смешивании теряют свои свойства.			

4.4 Замена сегментов в ноже режущего аппарата

Для замены сегментов:

- 1) установите нож в одно из крайних положений;
- 2) снимите прилегающие к сегменту прижим, регулировочные прокладки;
- 3) отверните гайки заменяемого сегмента;
- 4) выбейте болты;
- 5) установите на ножевую спинку запасной сегмент, болты и гайки из комплекта ЗИП;
- 6) затяните гайки;
- 7) установите на место и закрепите регулировочные прокладки, прижим и палец;
- 8) отрегулируйте режущий аппарат (п. 3.10.6.).



Рисунок 4.1 – Схема смазки жатки валковой зерновой ЖВЗ-6,0П

5 Возможные неисправности и методы их устранения

5.1 Возможные основные неисправности и методы их устранения приведены в таблице 5.1.

Таблица 5.1 – Возможные неисправности

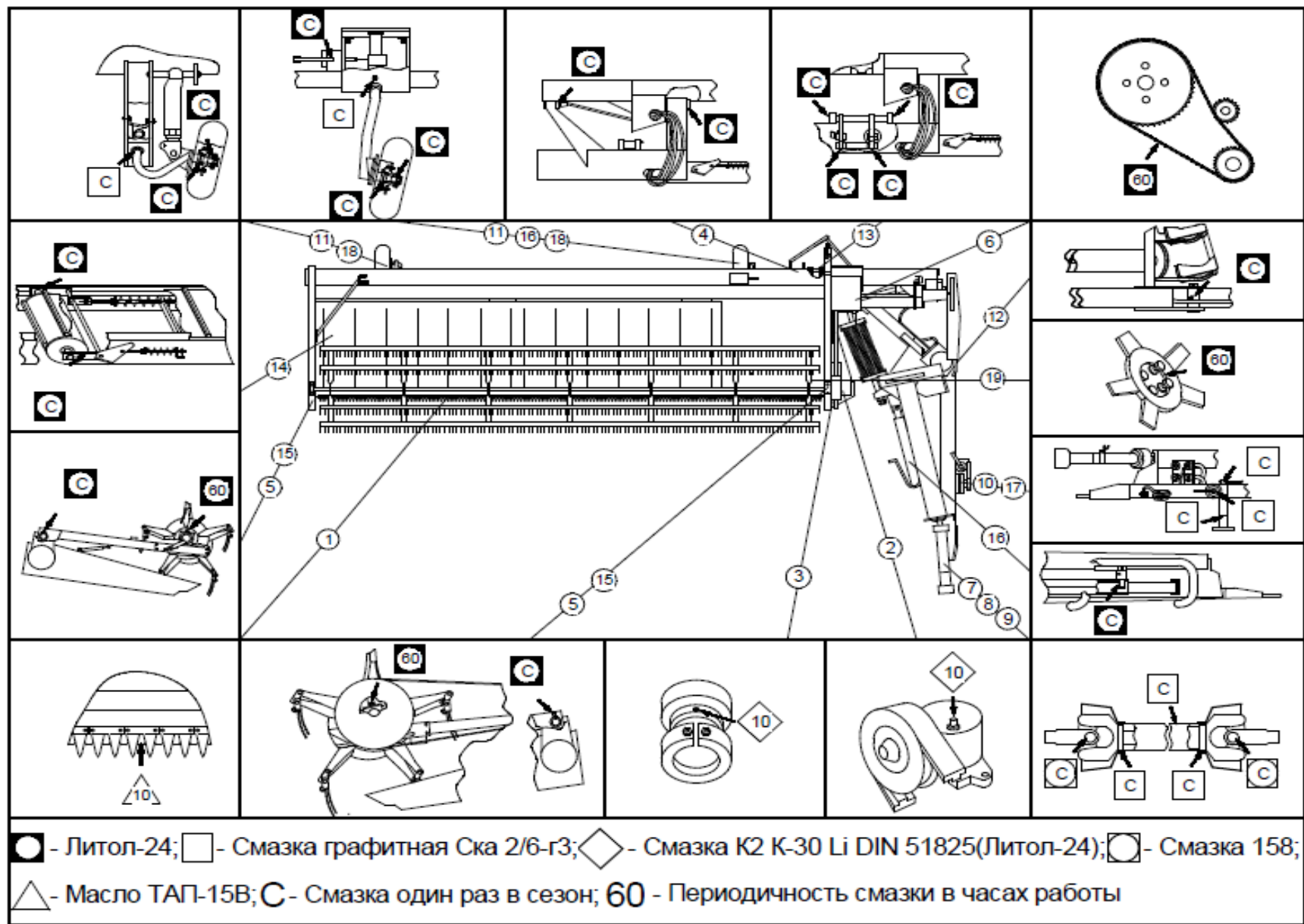
Внешнее проявление	Возможная причина	Методы устранения
Неровный срез растений, остаются нескошенные стебли.	Износ или поломка сегментов, изгиб пальцев нависание травы на режущем аппарате.	Замените новыми изношенные или поломанные сегменты. Отрегулируйте зазоры в режущем аппарате, очистите режущий аппарат от травы.
Попадание земли на жатку.	Не отрегулирован механизм вывешивания.	Отрегулируйте механизм вывешивания. Следите, чтобы рукоятка гидрораспределителя подъема жатки находилась в «нейтральном положении».
Выброс массы впереди жатки (мотовило перебрасывает массу через себя).	Мотовило расположено низко к режущему аппарату.	Установите соответствующую высоту мотовила.
Транспортер останавливается и проскальзывает.	Неправильное взаимное расположение мотовила относительно режущего аппарата и транспортеров. Перегрузка из-за превышения скорости, недостаточное натяжение пружин.	Отрегулируйте положение мотовила. Производите кошение на меньших скоростях, натяните равномерно пружины.
Мотовило не вращается.	Попадание посторонних предметов, низко расположено мотовило.	Удалите попавшие посторонние предметы, скопления растений и т.д. Поднимите мотовило.

6 Хранение

6.1 Общие требования к хранению

6.1.1 Для обеспечения многолетней сохранности жатки необходимо выполнять правила хранения в нерабочее время.

6.1.2 При хранении должны быть обеспечены условия удобного осмотра и обслуживания, а в случае необходимости быстрого снятия их с хранения. Места хранения должны обеспечиваться в соответствии с требованиями пожарной безопасности.

6.1.3 Жатку ставят на хранение: межсменное – перерыв в использовании до 10 дней, кратковременное – от 10 дней до двух месяцев и длительное – более двух месяцев.

Подготовку жатки к межсменному и кратковременному хранению производите непосредственно после окончания работ, к длительному – не позднее 10 дней с момента окончания работ.

6.1.4 Состояние жатки при хранении в закрытом помещении проверяйте каждые два месяца, при хранении под навесом или на открытой площадке – ежемесячно. После сильных ветров и дождей проверку проводите немедленно.

Выявленные после проверки отклонения от правил хранения немедленно устраните.

6.2 Подготовка к хранению

6.2.1 Перед установкой на хранение и во время хранения проводите проверку технического состояния жатки и техническое обслуживание/

6.2.2 Консервация жатки при хранении включает:

– снятие с жатки для хранения на складе ремней, транспортной ленты, резинотехнических изделий с мотовила жатки, цепей, ножей режущего аппарата, карданного вала, световозвращателей и фонарей;

– покрытие предохранительным составом пальцев и прижимов режущего аппарата, свободного конца вала привода жатки, звездочек цепной передачи, шкивов ременных передач, шин колес, резьбовых поверхностей деталей.

6.2.3 Установка жатки на хранение должна проводиться на ровной горизонтальной площадке. При установке и снятии жатки с хранения должны соблюдаться правила техники безопасности.

6.2.4 Установка жатки на длительное хранение и снятие с хранения должны оформляться приемо-сдаточными актами. Результаты периодических проверок хранения должны оформляться в журнале проверок.

6.3 Правила межсменного хранения

6.3.1 Жатка должна быть установлена на хранение комплектно без снятия с нее составных частей

6.3.2 Межсменное хранение проводите после подготовки, проведенной в соответствии с пунктом 4.2.5.1.

6.3.3 Жатка должна храниться на отдельной территории (машинном дворе или секторе хранения), на центральной производственной базе или пунктах технического обслуживания.

6.4 Правила кратковременного хранения

6.4.1 Жатка устанавливается на хранение без снятия с нее составных частей.

6.4.2 Кратковременное хранение проводите после подготовки, проведенной в соответствии с пунктом 4.2.5.2.

6.5 Правила длительного хранения

6.5.1 Перед постановкой жатки на хранение проведите проверку ее технического состояния.

Длительное хранение проводите после подготовки, проведенной в соответствии с требованиями, изложенными в пункте 4.2.5.3.

Жатку на длительное хранение ставьте не позднее 10 дней с момента окончания работ. Для длительного хранения жатку устанавливайте в закрытое не отапливаемое помещение или под навес.

6.5.2 Допускается хранение жатки на открытой оборудованной площадке, при обязательном выполнении работ по консервации, герметизации и снятию составных частей, требующих хранения в закрытом помещении.

При этом необходимо:

1) промыть снятые приводные ремни и транспортерные ленты теплой мыльной водой и обезжирить неэтилированным бензином, просушить, припудрить тальком и связать в комплекты. Ремни, в том числе запасные, хранить в расправленном состоянии;

2) очистить снятую втулочно-роликовую цепь, промыть в промывочной жидкости и выдержать не менее 20 мин в подогретом до 80 – 90 °С автотракторном или дизельном масле и скатать в рулон.

Детали крепления снимаемых составных частей установите на свои места.

6.5.3 При длительном хранении жатки в закрытом помещении составные части, указанные в пункте 4.2.5.3, допускается не снимать с жатки при условии их консервации и герметизации.

Допускается открытое хранение пневматических шин в разгруженном состоянии, не снимая с жатки. Поверхности шин в этом случае покройте защитным составом.

Давление в шинах снизьте до 70 % от нормального.

6.5.4 Устраняйте выявленные при проверках отклонения от правил хранения. При этом обращайте внимание на состояние наружной консервации.

Периодически, не реже одного раза в месяц, проверяйте надежность герметизации сборочных единиц, защищенных полиэтиленовыми пленками или чехлами, а также состояние неокрашенных поверхностей, покрытых консервационной смазкой.

6.6 Методы консервации

Консервация включает подготовку поверхности, применение (нанесение) средств временной защиты и упаковывание. Время между стадиями консервации не должно превышать двух часов.

Временную противокоррозионную защиту жатки производите по вариантам защиты ВЗ-1 (защита консервационными маслами), ВЗ-2 (защита рабоче-консервационными маслами).

При отсутствии непосредственного воздействия атмосферных осадков применяйте жидкие ингибированные смазки НГ-203А и НГ-203Б, К-17.

Нанесение консервационных масел на наружные поверхности изделий производится погружением, распылением или кистью (тампоном).

6.7 Методы расконсервации

В зависимости от применяемых вариантов временной защиты пользуются следующими способами расконсервации:

1) при вариантах защиты ВЗ-1, ВЗ-2 протиранием поверхности ветошью, смоченной маловязкими маслами и растворителями с последующим протиранием насухо или обдуванием теплым воздухом;

2) погружением в растворители с последующей сушкой или протиранием насухо;

3) промыванием горячей водой или синтетическими моющими средствами «Комплекс», «Лабомид-101», «Лабомид-102», МС-6.

Сведения о консервации должны регистрироваться в таблице Б.1 (приложение Б).

7 Комплектность

Комплектность жатки указана в таблице 7.1

Таблица 7.1 – Комплектность жатки

Обозначение	Наименование	Кол-во	Обозначение укладочного или упаковочного места
ЖВЗ-3-2000000	Жатка валковая зерновая ЖВЗ-6,0П	1	
	*Комплект запасных, сменных и демонтированных частей	1	
<u>Комплект технической документации</u>			
ЖВЗ-3-2000000 РЭ	Руководство по эксплуатации	1	
	Упаковочные листы	1 КОМПЛ.	
ЖВЗ-3-2000000 ОБЭ	Обоснование безопасности (CD-диск)	1	
Примечание – *Укомплектован согласно упаковочным листам			

8 Свидетельство о приемки

Жатка валковая зерновая ЖВЗ-6,0П № _____ изготовлена и принята
(заводской номер)

в соответствии с обязательными требованиями государственных стандартов, действующей технической документацией и признана годным для эксплуатации.

Начальник ОТК

МП

личная подпись

расшифровка подписи

год, месяц, число

линия отреза при поставке на экспорт

Руководитель
предприятия

Обозначение документа, по которому
производится поставка

МП

личная подпись

расшифровка подписи

год, месяц, число

Заказчик
(при наличии)

МП

личная подпись

расшифровка подписи

год, месяц, число

9 Гарантии изготовителя

Изготовитель гарантирует соответствие жатки требованиям технических условий при соблюдении потребителем условий эксплуатации, транспортирования и хранения, установленных настоящим РЭ.

Гарантийный срок жатки устанавливается согласно гарантийного талона (см. приложение А).

Правила гарантийного обслуживания:

– владелец обязан своевременно заключить договор на гарантийное обслуживание жатки с сервисным центром ОАО «Гомсельмаш» и поставить на учет в срок до 10 дней со времени доставки жатки к месту эксплуатации;

– при реализации жатки посредническими организациями (продавцом) без согласования с изготовителем гарантийные обязательства несет продавец;

– при согласовании продажи с изготовителем гарантийный срок исчисляется в соответствии с настоящим РЭ;

– обращаясь в сервисный центр, владелец должен предоставлять гарантийный талон на жатку;

 **Гарантийные обязательства не распространяются** на компоненты ограниченного срока службы, вышедшие из строя в процессе эксплуатации по причине естественного износа, в том числе вызванного работой в агрессивной среде: режущие элементы (сегменты, пальцы, прижимы), пальцы мотовила, элементы передачи вращения (приводные цепи, звездочки, ремни, подшипниковые узлы), фрикционные накладки предохранительной муфты, расходные материалы (масла, смазочные материалы).

 **Перечень интенсивно изнашивающихся деталей**, подлежащих замене потребителем, вне гарантийных обязательств указан в приложении Г.

 **ПРИ УТЕРЕ ГАРАНТИЙНОГО ТАЛОНА ДУБЛИКАТ НЕ ВЫДАЕТСЯ, И ЖАТКА СНИМАЕТСЯ С ГАРАНТИИ.**

– для осуществления предпродажной подготовки и гарантийного обслуживания владелец имеет право обращаться в любой сервисный центр, рекомендованный ОАО «Гомсельмаш»;

– соблюдение правил эксплуатации и периодичности технического обслуживания жатки – неотъемлемое условие проведения гарантийного обслуживания;

– сервисный центр, производящий гарантийное обслуживание жатки, осуществляет контроль и учет гарантийных ремонтов и технического обслуживания путем заполнения гарантийного талона;

– обслуживание жатки осуществляется в соответствии с РЭ. Гарантийные обязательства не распространяются:

– на детали, вышедшие из строя по причине естественного износа;

– на дефекты, причиной которых является изменение конструкции жатки или ее составных частей без согласования с изготовителем;

– на шины.

Гарантийное обслуживание не включает замену расходных материалов, изнашивающихся элементов и регулировки жатки.

Удовлетворение претензий по качеству жатки должно производиться в соответствии с законодательством РБ, Указом президента Республики Беларусь № 186 «О некоторых мерах по повышению ответственности за качество отечественных товаров» от 27 марта 2008 г. и Постановлением Совета Министров Республики Беларусь № 925 «Об установлении гарантийного срока и срока службы» от 28 декабря 2022 г.

Процедура прекращения гарантийного обслуживания жатки инициируется в случае грубого нарушения потребителем условий эксплуатации, технического обслуживания и хранения, а именно:

- несоблюдение владельцем требований настоящего РЭ, в том числе по применению указанных эксплуатационных материалов;
- нарушения периодичности и объема технического обслуживания;
- использования жатки не по назначению;
- внесения изменений в конструкцию жатки;
- повреждения жатки в результате аварии;
- самовольной разборки или ремонта сборочных единиц и деталей жатки, без согласования с изготовителем.

10 Транспортирование

Транспортирование жатки может производиться автомобильным, железнодорожным или любыми другими видами транспорта в соответствии с правилами, действующими для этих видов транспорта.

В пункте назначения приемку жатки производите в присутствии представителя перевозчика.

В случае недостачи или поломок необходимо составить коммерческий акт.

Погрузку – выгрузку производите специальными грузоподъемными средствами, грузоподъемностью не менее 3 т.

Строповку производите в местах, обозначенных на жатке.

От места выгрузки до хозяйства жатка транспортируется погруженной на автотранспорт или присоединенной к трактору.

Транспортирование жатки, присоединенной к трактору, по дорогам общей сети осуществляйте с соблюдением «Правил дорожного движения».

11 Утилизация

11.1 Меры безопасности.

11.1.1 Утилизацию жатки (или ее составных частей) после окончания срока службы или по результатам текущего ремонта, технического обслуживания и хранения производить с соблюдением общепринятых требований безопасности и требований безопасности, изложенных в настоящем РЭ.

11.1.2 При разборке жатки необходимо соблюдать требования безопасности инструкций используемого при утилизации оборудования и инструмента.

11.2 Сведения и проводимые мероприятия по подготовке и отправке жатки на утилизацию.

11.2.1 Для утилизации жатка подлежит разборке в специализированных мастерских на сборочные единицы и детали по следующим признакам: драгоценные материалы, цветные металлы, черные металлы, неметаллические материалы.

11.3 Методы утилизации:

11.3.1 Отработанные масла из гидросистемы жатки следует сливать в специальную тару и сдавать для утилизации с соблюдением требований экологии в установленном порядке.

 **ЗАПРЕЩАЕТСЯ** сливать отработанные жидкости на почву, в системы бытовой, промышленной и ливневой канализации, а также в открытые водоемы!

11.3.2 При разливе отработанной жидкости на открытой площадке необходимо собрать ее в отдельную тару, место разлива засыпать песком с последующим его удалением и утилизацией.

ПРИЛОЖЕНИЕ А

Открытое акционерное общество
«Гомельский завод литья и нормалей»
246010, г. Гомель, ул. Могилевская, 16,
тел. (0232) 59 61 31, факс (0232) 59 42 03, УНП 400051772

ГАРАНТИЙНЫЙ ТАЛОН

1. Жатка валковая зерновая ЖВЗ-6,0П

2. _____

(число, месяц и год выпуска)

3. _____

(заводской номер изделия)

Жатка полностью соответствует чертежам, техническим условиям, техническим нормативным правовым актам.

Гарантируется исправность жатки в течение _____ месяцев работы со дня ввода ее в эксплуатацию, но не позднее 12 месяцев со дня приобретения.

Начальник ОТК

предприятия _____

(фамилия, имя, отчество)

_____ (подпись)

М.П.

1. _____

(дата получения изделия на складе предприятия-изготовителя)

_____ (должность, фамилия, имя, отчество)

_____ (подпись)

М.П.

2. _____

(дата продажи(поставки) изделия продавцом (поставщиком))

_____ (должность, фамилия, имя, отчество)

_____ (подпись)

М.П.

_____ (дата продажи(поставки) изделия продавцом (поставщиком))

_____ (должность, фамилия, имя, отчество)

_____ (подпись)

3. _____

(дата ввода изделия в эксплуатацию)

_____ (должность, фамилия, имя, отчество)

_____ (подпись)

М.П.

ПРИЛОЖЕНИЕ Б

Консервация

Сведения о консервации, расконсервации и переконсервации подборщика содержатся в таблице Б.1.

В графе «Наименование работы» также указывается марка масла, используемого для консервации.

Таблица В.1

Дата	Наименование работы	Срок действия, годы	Должность, фамилия и подпись

Примечание – заполнение раздела «Консервация» обязательно на предприятии-изготовителя жатки, технических центрах и в хозяйствах.

ПРИЛОЖЕНИЕ В

Учет наработки и проведения технического обслуживания

Таблица Г.1

Дата проведения очередного ТО	Наработка, ч		Вид ТО	Ф.И.О, подпись Ответственного за ТО и ремонт
	до очередного ТО	нарастающим итогом		

Примечание – заполнение раздела «Учет наработки и проведения технического обслуживания» обязательно на предприятии – изготовителя жатки, технических центрах и в хозяйствах.

ПРИЛОЖЕНИЕ Г

Перечень интенсивно изнашивающихся деталей, подлежащих замене потребителем, вне гарантийных обязательств.

Таблица Г.1

№	Наименование обозначения	Примечание
1	ЖВЗ 1207000 – Планка	Изнашиваемые части мотовила
2	КС-200-1203001 – Зуб	Изнашиваемые части мотовила
3	ЖВЗ 2260000 – Нож	Режущий аппарат жатки
4	ЖВЗ 1000411 – Прижим	Режущий аппарат жатки
5	Палец двойной RS215Z FORGED	Режущий аппарат жатки
6	ЖВЗ 1260401/-01 – Сегмент	Режущий аппарат жатки
7	ЖВЗ 1260402/-01 – Сегмент	Режущий аппарат жатки
8	ЖВЗ 1260405 – Сегмент	Режущий аппарат жатки
9	ЖВЗ 1200001-04 – Лента	Транспортер
10	Приводные ремни	Привод жатки

