

**ЖАТКА ДЛЯ УБОРКИ СОИ  
ЖСУ-9**

**Руководство по эксплуатации  
ЖСУ 0200000 РЭ**

## Содержание

<b>ВНИМАНИЕ РУКОВОДИТЕЛЕЙ ЭКСПЛУАТИРУЮЩИХ ОРГАНИЗАЦИЙ И ОПЕРАТОРОВ .....</b>	<b>4</b>
Принятые сокращения и условные обозначения .....	5
Требования безопасности .....	6
Знаки безопасности, символы, пиктограммы, схемы, таблички.....	8
<b>1 Описание и работа .....</b>	<b>11</b>
1.1 Назначение .....	11
1.2 Технические характеристики .....	11
1.3 Габаритные размеры жатки на транспортной тележке .....	13
1.4 Основные сведения о жатке .....	14
1.5 Устройство и работа жатки .....	15
<b>2 Использование по назначению .....</b>	<b>22</b>
2.1 Эксплуатационные ограничения .....	22
2.2 Подготовка жатки к использованию.....	22
2.2.1 При подготовке новой жатки к использованию специалистами дилерских центров производится предпродажная подготовка .....	22
2.2.2 При подготовке жатки к использованию после длительного хранения .....	22
2.2.3 Общие указания по доработке .....	22
2.3 Агрегатирование жатки с молотилкой самоходной .....	25
2.3.1 Регулировки камеры наклонной .....	25
2.3.1.1 Регулировка верхних сферических роликов .....	25
2.3.1.2 Регулировка толкателя камеры наклонной механизма поперечного копирования .....	26
2.3.1.3 Регулировка механизма продольного копирования .....	27
2.3.1.4 Регулировка нижних опорных роликов камеры наклонной .....	28
2.3.1.5 Регулировка механизма поперечного копирования .....	28
2.3.2 Навеска жатки .....	29
2.3.3 Проверка функционирования гидросистемы жатки .....	31
2.3.4 Подготовка камеры наклонной к работе с копированием рельефа поля .....	32
2.3.5 Переезды комбайна .....	32
2.3.5.1 Перевод жатки в ближнее транспортное положение для переездов комбайна на короткие расстояния, в пределах одного участка, технологиче- ских переездах и разворотах .....	32
2.3.5.2 Переезды комбайна с одного участка на другой, без выезда на до- роги общей сети .....	32
2.3.5.3 Переезды комбайна по дорогам общей сети .....	33
2.3.6 Установка жатки на транспортную тележку .....	33
2.3.7 Установка высоты среза при работе жатки с копированием рельефа поля .....	34
2.3.8 При работе жатки без копирования режущим аппаратом рельефа поля .....	35
2.3.9 При уборке хлебов .....	35

2.4 Обкатка.....	35
2.5 Регулировки.....	36
2.5.1 Регулировка мотовила .....	36
2.5.2 Регулировка шнека .....	39
2.5.3 Регулировка режущего аппарата .....	42
2.5.4 Регулировка цепных и ременных передач .....	44
2.5.5 Прокрутка и регулировка предохранительных муфт.....	45
2.5.6 Регулировка подшипников колес транспортной тележки .....	46
<b>3 Техническое обслуживание.....</b>	<b>48</b>
3.1 Виды и периодичность технического обслуживания.....	48
3.2 Перечень работ по видам технического обслуживания.....	48
3.2.1 Техническое обслуживание жатки при эксплуатационной обкатке....	48
3.2.2 Техническое обслуживание жатки при проведении эксплуатационной обкатки (в течении 8 часов) .....	48
3.2.3 Техническое обслуживание по окончании эксплуатационной обкатки .....	49
3.2.4 Ежемесячное техническое обслуживание (ЕТО) .....	49
3.2.5 Первое техническое обслуживание (ТО-1) .....	49
3.2.6 Техническое обслуживание перед началом сезона работы жатки (ТО-Э) .....	50
3.2.7 Перечень работ, выполняемых при техническом обслуживании жатки в период хранения .....	50
3.3 Смазка.....	50
<b>4 Текущий ремонт.....</b>	<b>53</b>
4.1 Меры безопасности.....	53
4.2 Возможные ошибочные действия механизатора, приводящие к инциденту или аварии.....	53
4.3 Перечень критических отказов жатки.....	53
4.4 Возможные неисправности и методы их устранения.....	54
<b>5 Хранение.....</b>	<b>55</b>
5.1 Общие требования к хранению.....	55
5.2 Подготовка к хранению.....	55
5.3 Правила хранения.....	56
5.4 Методы консервации.....	57
5.5 Методы расконсервации.....	57
<b>6 Транспортирование.....</b>	<b>58</b>
<b>7 Комплектность.....</b>	<b>59</b>
<b>8 Свидетельство о приемке.....</b>	<b>60</b>
<b>9 Гарантии изготовителя.....</b>	<b>61</b>
<b>10 Утилизация.....</b>	<b>63</b>
Приложение А – Гарантийный талон.....	64
Приложение Б – Консервация.....	65
Приложение В – Учет наработки и проведения тех. обслуживания.....	66
Приложение Г – Перечень интенсивно изнашивающихся деталей.....	67

## ВНИМАНИЕ РУКОВОДИТЕЛЕЙ ЭКСПЛУАТИРУЮЩИХ ОРГАНИЗАЦИЙ И ОПЕРАТОРОВ!

Настоящее руководство по эксплуатации предназначено в первую очередь для операторов (комбайнеров), занимающихся эксплуатацией и обслуживанием жатки для уборки сои ЖСУ-9.

 **ВНИМАНИЕ:** Жатка агрегируется только с молотилкой, оборудованной специальной наклонной камерой и удлиненным выгрузным шнеком!

К работе с жаткой допускаются лица, прошедшие обучение (переобучение) по конструктивным особенностям и правилам эксплуатации жатки у официальных дилеров, изучившие настоящее руководство по эксплуатации с росписью на странице 14, а также прошедшие инструктаж по охране труда.

Настоящее руководство по эксплуатации содержит важную информацию, необходимую для безопасной работы с жаткой, требования и рекомендации по ее эксплуатации, порядок проведения необходимых регулировок и технического обслуживания. Во время работы с жаткой, агрегированной с комбайном руководство по эксплуатации, должно находиться в доступном месте в кабине молотилки самоходной.

 **ПРЕДОСТЕРЕЖЕНИЕ:** Жатку необходимо использовать только по назначению и до достижения назначенного срока службы в составе зерноуборочного комбайна для уборки соответствующих культур!

Изготовитель не несет ответственности за возникающие неполадки при любом другом не соответствующем назначению применении, а также применении после достижения срока службы жатки!

К использованию согласно назначению, относится также соблюдение предписанных изготовителем условий эксплуатации, ухода и технического обслуживания.

 **ПРЕДОСТЕРЕЖЕНИЕ:** Не допускается использование в качестве запасных и сменных частей деталей, не являющихся оригинальными изготовителя, так как это отрицательно сказывается на функциональных свойствах жатки, а также рабочей безопасности и безопасности движения. В случае их использования любая ответственность изготовителя исключается!

Изготовитель ведет постоянную работу по совершенствованию конструкции жатки, в связи, с чем возможны изменения в конструкции отдельных сборочных единиц и деталей, не отраженных в настоящем руководстве по эксплуатации. Некоторые технические данные и рисунки могут отличаться от фактических на жатке, размеры и масса являются справочными данными.

Настоящее руководство по эксплуатации соответствует технической и конструкторской документации. Изготовитель не несет обязательств по внесению изменений в конструкцию проданных жаток, а также исключает ответственность за ущерб в результате самовольного внесения изменений.

## **Принятые сокращения и условные обозначения**

РЭ – руководство по эксплуатации;

ИЭ – инструкция по эксплуатации;

комбайн – комбайн зерноуборочный самоходный;

жатка – жатка для уборки сои ЖСУ-9;

тележка транспортная – тележка;

ТО – техническое обслуживание;

ЕТО – ежесменное техническое обслуживание;

справа, слева – по ходу движения.

В настоящем РЭ все пункты, касающиеся безопасности обслуживающего персонала и жатки обозначены специальным символом:



**ВНИМАНИЕ!**

**ПРЕДОСТЕРЕЖЕНИЕ!**

**ЗАПРЕЩАЕТСЯ!**

Обозначение указаний, при несоблюдении которых существует опасность для здоровья и жизни комбайнера и других людей, а также повреждения жатки.



Соответствует требованиям технического регламента Таможенного союза «О безопасности машин и оборудования (ТР ТС 010/2011)»

## Требования безопасности

 **ВНИМАНИЕ:** Движение комбайна с жаткой по дорогам общей сети должно производиться с соблюдением Правил дорожного движения страны, в которой он эксплуатируется, при наличии специального разрешения, выдаваемого в соответствии с национальными требованиями и с соблюдением требований настоящего РЭ!

 **ПРЕДОСТЕРЕЖЕНИЕ:** Транспортные переезды осуществляйте с соблюдением «Правил дорожного движения», не превышая установленной скорости транспортирования – 20 км/ч!

 **ЗАПРЕЩАЕТСЯ** эксплуатация транспортной тележки без жатки.

 **ВНИМАНИЕ:** транспортирование жатки по дорогам общей сети производить только на транспортной тележке!

 **ВНИМАНИЕ:** При движении комбайна с жаткой по дорогам общей сети:

– жатка должна быть установлена и зафиксирована на транспортной тележке, подсоединенной к молотилке с помощью тягового устройства;

– мотовило жатки должно быть полностью опущено вниз и максимально придвинуто к шнеку;

– светосигнальное оборудование транспортной тележки должно быть подключено!

 **ЗАПРЕЩАЕТСЯ** транспортирование жатки, установленной на транспортную тележку, другими транспортными средствами.

 **ВНИМАНИЕ:** К работе с жаткой допускаются только специально подготовленные и квалифицированные лица!

 **ЗАПРЕЩАЮТСЯ** транспортные переезды и развороты на поле с включенным приводом рабочих органов жатки.

 **ЗАПРЕЩАЕТСЯ** движение комбайна задним ходом с опущенной на землю жаткой.

 **ВНИМАНИЕ:** При транспортных переездах комбайна на короткие расстояния с навешенной жаткой штоки гидроцилиндров подъема и горизонтального перемещения мотовила должны быть полностью втянуты, жатка должна быть поднята в верхнее положение и зафиксирована на наклонной камере!

 **ВНИМАНИЕ:** Соединение электромеханизма управления вариатором мотовила жатки со жгутом должно быть защищено резиновыми чехлами!

 **ПРЕДОСТЕРЕЖЕНИЕ:** Работы под поднятой наклонной камерой, жаткой выполняйте только при установленном на выдвинутый шток гидроцилиндра подъема наклонной камеры предохранительном упоре!

 **ПРЕДОСТЕРЕЖЕНИЕ:** Обслуживание жатки с поднятым мотовилом, во избежание его падения, производите только с установленными упорами на выдвинутые штоки гидроцилиндров подъема мотовила. Упоры должны быть зафиксированы пальцами-фиксаторами!

 **ПРЕДОСТЕРЕЖЕНИЕ:** Регулярно подтягивайте гайки колес транспортной тележки!

 **ПРЕДОСТЕРЕЖЕНИЕ:** При работе с гидравлическими маслами следует соблюдать правила личной гигиены. При попадании масла на слизистую оболочку глаз ее необходимо обильно промыть теплой водой. С поверхности кожи масло удаляется теплой мыльной водой. При сливе горячего масла следует соблюдать осторожность – опасность получения ожога!

Удаление отработанного масла:

– исключите попадание масла в системы бытовой, промышленной и ливневой канализации, а также в открытые водоемы;

– при разливе масла на открытой площадке необходимо собрать его в отдельную тару, место разлива засыпать песком с последующим его удалением.

 **ПРЕДОСТЕРЕЖЕНИЕ:** Не производите ремонт элементов гидропривода, находящихся под давлением!

 **ВНИМАНИЕ:** Для предотвращения опасности возгорания содержите жатку в чистоте!

 **ПРЕДОСТЕРЕЖЕНИЕ:** Меры пожарной безопасности:  
В период подготовки к уборке урожая и уборочных работ, при техническом обслуживании оператор **ОБЯЗАН:**

1. Не допускать течи смазки и рабочей жидкости.
2. Содержать жатку в чистоте, не менее одного раза в смену очищать от пожнивных остатков.
3. Периодически проверять наличие зазоров между вращающимися частями и корпусами.
4. Не допускать перегрева подшипников, своевременно производить их смазку.
5. Знать обязанности на случай пожара и необходимые действия по вызову пожарной службы.

Уметь пользоваться первичными средствами пожаротушения.

## Знаки безопасности, символы, пиктограммы, схемы, таблички

Предупредительные и указательные знаки, символы, пиктограммы, схемы, таблички, нанесенные на жатке, должны всегда содержаться в чистоте. При повреждении их следует обновить. Если при эксплуатации меняются детали или узлы, на которых они были нанесены, следует проследить за тем, чтобы на новые изделия они были нанесены.

Применяемые на жатке знаки безопасности, символы и их назначение указаны в таблицах 1 и 2.

Таблица 1 – Знаки безопасности, пиктограммы на жатке

Символ	Значения
	– Место смазки консистентным смазочным материалом
	– Место смазки жидким смазочным материалом
	– Точка подъема
	– Символ по технике безопасности. (в разделах РЭ, помеченных таким знаком, приведены особые указания по безопасной и безаварийной эксплуатации)
	– РЭ для механизатора (следует прочитать и далее соблюдать)
	– Место расположения запирающего устройства
	– Знак тихоходного транспортного средства
	– Место установки домкрата

Таблица 2 – Знаки безопасности, пиктограммы на жатке

Пиктограммы на жатке	Значения пиктограмм
	<p>Перед началом работы изучите руководство по эксплуатации</p>
	<p>Не открывайте и не перемещайте защитные ограждения при работающем двигателе комбайна</p>
	<p>Осторожно! Жидкость находится под высоким давлением</p>
	<p>Не открывайте и не перемещайте защитные ограждения при работающем двигателе комбайна</p>
	<p>Не следует касаться подвижных деталей машины. Следует дожидаться полной их остановки</p>
	<p>Перед проведением техобслуживания установите стойку фиксации ограждения</p>
	<p>Находитесь в отдалении от жатки. Отсоедините привод жатки, выключите двигатель и выньте ключ зажигания, прежде чем приступать к техническому обслуживанию жатки, или очищению ее от грязи</p>
	<p>Перед техобслуживанием и ремонтом заглушите двигатель комбайна и извлеките ключ зажигания</p>
	<p>Перед входом в опасную зону следует обеспечить безопасность путем блокировки гидроцилиндра подъема мотовила жатки</p>
	<p>Опасно! Не открывать до полной остановки механизмов</p>
<p>Техдокументация</p>	<p>Техдокументация</p>



## 1 Описание и работа

### 1.1 Назначение

Жатка предназначена для уборки сои, зерновых колосовых, зернобобовых, крупяных культур на равнинных полях с уклоном до 8°, в агрегате с молотилкой, оборудованной специальной наклонной камерой и удлиненным выгрузным шнеком.

### 1.2 Технические характеристики

Основные параметры и технические данные приведены в таблице 1.1.

Таблица 1.1 – Технические характеристики

Наименование параметров	Значения показателя
Тип жатки	Фронтальная, копирующая рельеф поля в продольном и поперечном направлениях, с гибким плавающим режущим аппаратом
Ширина захвата жатки, м	9,2
Минимальная установочная высота среза, мм	40
Величина копирования жатки: – в продольном направлении по носкам сегментов режущего аппарата, мм – в поперечном направлении по носкам крайних сегментов режущего аппарата, мм – режущего аппарата по носкам крайних сегментов относительно рамы жатки, мм	$\pm 100$ $\pm 340$ $\pm 50$
Мотовило	универсальное, пятилопастное, с пружинными пальцами и эксцентриковым механизмом
Пределы регулировки частоты вращения мотовила, с <sup>-1</sup>	от 0,27 до 0,75 от 0 до 1,08
Величина вертикального перемещения мотовила относительно режущего аппарата, мм	+540, –30 +600, –50
Режущий аппарат: – тип  – шаг сегментов ножа, мм – ход ножа, мм – привод ножа  – средняя линейная скорость резания, м/с	гибкий, плавающий, шарнирно подвешенный на рычагах относительно рамы, с кованными сдвоенными пальцами и прижимами  76,2 85 планетарный редуктор с конической ступенью 1,64

## Окончание таблицы 1.1

Наименование параметров	Значения показателя
Шнек – диаметр цилиндра, мм – диаметр спирали, мм – шаг спирали, мм – привод шнека	с эксцентриковым пальчиковым механизмом 390 590 600 механический, цепной с предохранительной муфтой
Делители	прутковые нерегулируемые
Управление подъемом жатки	гидрораспределителем с рабочего места механизатора
Привод рабочих органов жатки	механический, карданным валом от наклонной камеры
Максимальное рабочее давление в гидросистеме, МПа	18
Рабочая скорость движения в составе комбайна, не более, км/ч: – при уборке зерновых – при уборке сои	8 7
Транспортная скорость движения (на тележке), км/ч	20
Габаритные размеры жаток в рабочем положении с прутковым делителем (без тележки), мм: – длина – ширина – высота	3000 9900 2400
Габаритные размеры жаток в транспортном положении (на тележке), мм: – длина – ширина – высота	14000 3000 2500
Масса конструкционная жатки без транспортной тележки, кг	3100
Габаритные размеры тележки, мм: – длина – ширина – высота	14000 2600 1000
Масса конструкционная тележки, кг	970
Грузоподъемность тележки, кг	3500
Давление воздуха в шинах колес тележки, МПа	0,3
Напряжение в электросети тележки, В	24

### 1.3 Габаритные размеры жатки на транспортной тележке:

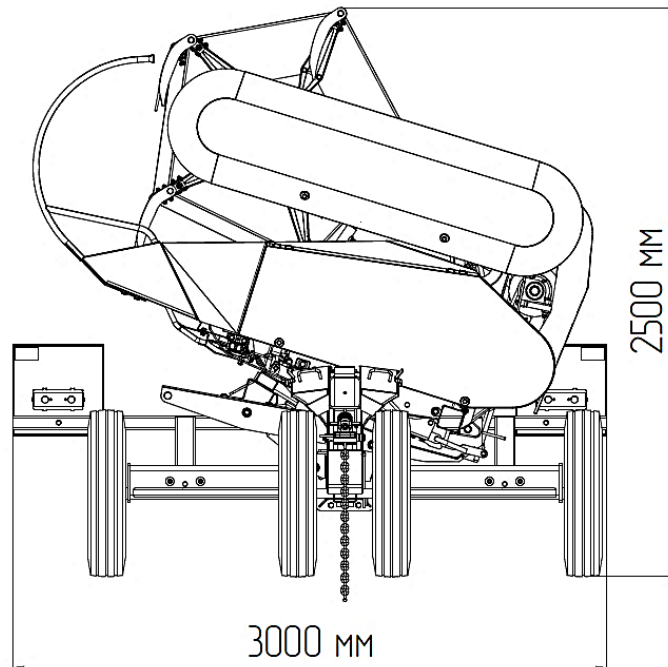
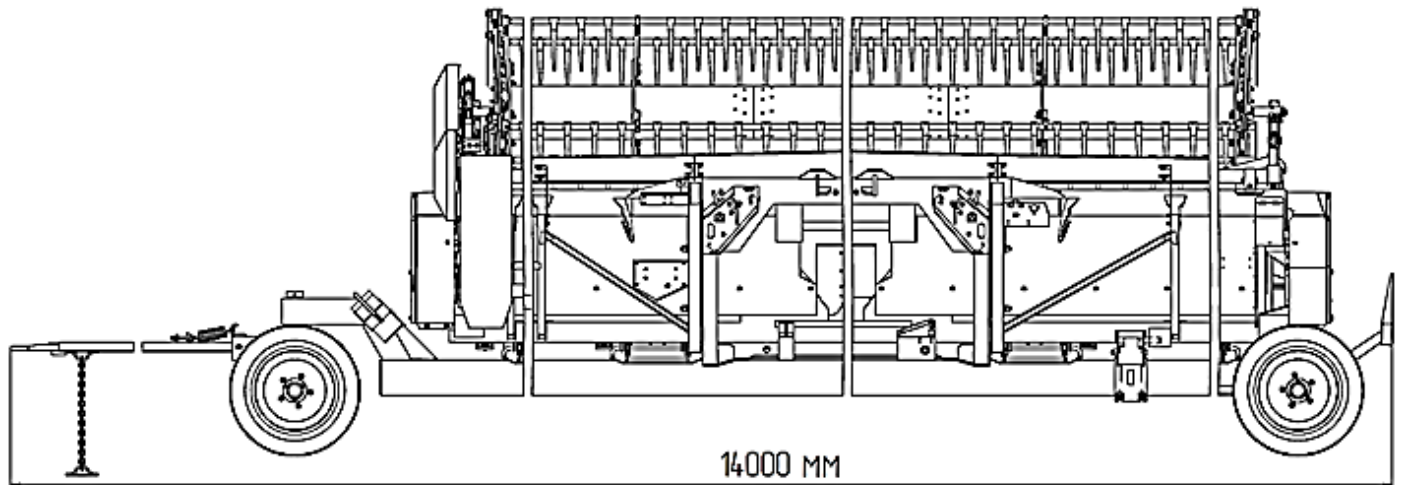

## 1.4 Основные сведения о жатке

Изготовитель

ОАО «ГЗЛиН»

Товарный знак



Юридический адрес  
местонахождения изготовителя

246010, г. Гомель, ул. Могилевская, 16  
Республика Беларусь

Телефон для связи

тел. (0232) 59 61 31  
факс (0232) 59 42 03

Жатка для уборки сои

ЖСУ-9  
№ комплектации \_\_\_\_\_

Месяц и год выпуска

\_\_\_\_\_

Заводской номер

\_\_\_\_\_  
(соответствует номеру жатки)

Государственный номер

\_\_\_\_\_

Вариатор КЗР 1514100А

\_\_\_\_\_

Электромеханизм КЗР 0700390-01

\_\_\_\_\_

Угловая передача

КЗР 1517200 или КЗР 1517400

\_\_\_\_\_

 **ВНИМАНИЕ:** Своевременное заполнение всех разделов руководства по эксплуатации является обязательным условием для рассмотрения претензий к изготовителю.

Руководство по эксплуатации  
изучил

\_\_\_\_\_  
подпись (расшифровка подписи)

## 1.5 Устройство и работа жатки

Общий вид комбайна с жаткой на рисунке 1.1.

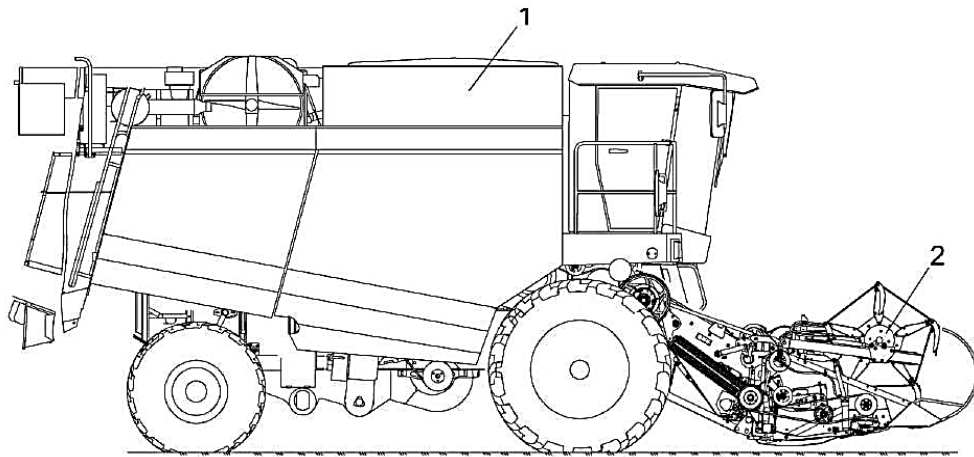

1 – молотилка самоходная; 2 – жатка

Рисунок 1.1 – Комбайн зерноуборочный самоходный с жаткой

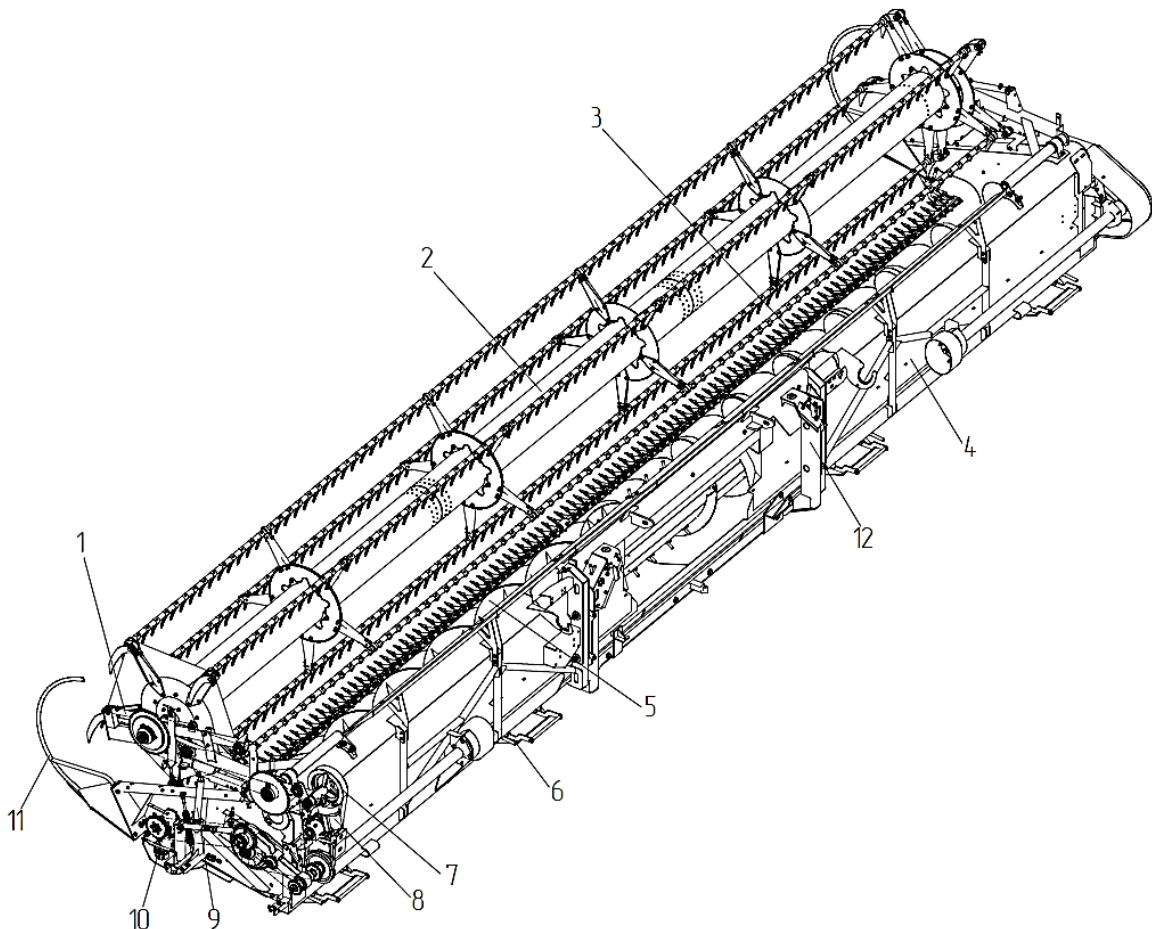

1 – гидроцилиндры выноса мотовила; 2 – мотовило; 3 – режущий аппарат;  
4 – рама; 5 – шнек; 6 – копирующий башмак; 7 – вариатор; 8 – исполнительный  
электромеханизм; 9 – гидроцилиндры подъема мотовила; 10 – редуктор;  
11 – прутковый делитель; 12 – рамка переходная съёмная.

Рисунок 1.2 – Жатка для уборки сои ЖСУ-9

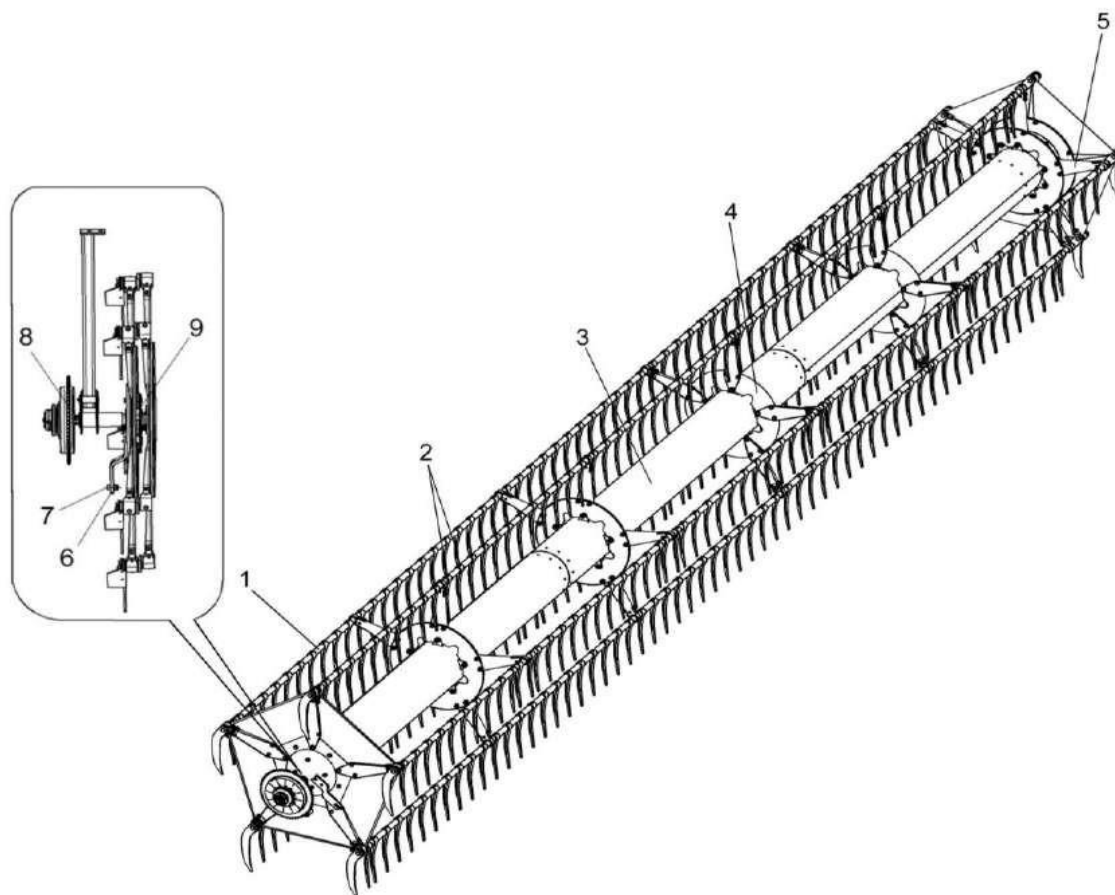

1 – граблина; 2 – зуб пружинный; 3 – луч; 4 – вал мотовила; 5 – диск; 6 – поводок; 7 – ролик; 8 – приводная звездочка с предохранительной муфтой; 9 – эксцентриковый механизм

Рисунок 1.3 – Мотовило

Жатка состоит из рамы 4 (рисунок 1.2), мотовила 2, режущего аппарата 3, шнека 5, а также механизмов привода и регулировочных устройств.

В нижней части рамы 4 установлены шесть копирующих башмаков 6, на которые жатка опирается при работе с копированием рельефа поля, при ремонте, хранении и обслуживании. Башмаки могут быть установлены в одно из трех положений, обеспечивая необходимую высоту среза стеблей (таблица 2.2).

В процессе работы мотовила граблины 1 (рисунок 1.3) могут занимать различное положение от плюс  $15^\circ$  (наклон вперед) до минус  $30^\circ$  (наклон назад). Этот наклон граблей обеспечивается автоматически благодаря особой конфигурации копира, закрепленного на подпорках, с которым взаимодействует ролик 7 эксцентрикового механизма 9. Эксцентриковый механизм обеспечивает заданный наклон граблей при вращении мотовила. Наклон граблей изменяется автоматически при перемещении мотовила в горизонтальном направлении (при выносе мотовила).

Для обеспечения нормального режима работы жатки при различных условиях уборки мотовило имеет следующие технологические регулировки:

– по высоте – с помощью двух синхронно действующих гидроцилиндров 9 (рисунок 1.2);

– по выносу вперед – с помощью двух синхронно действующих гидроцилиндров 1.

Управление перемещением мотовила осуществляется из кабины комбайна переключателем, расположенным на рукоятке управления скоростью движения.

Включение и изменение частоты вращения мотовила осуществляется с помощью клиноременного вариатора 7, управляемого исполнительным электромеханизмом 8, переключателем, расположенным на пульте управления.

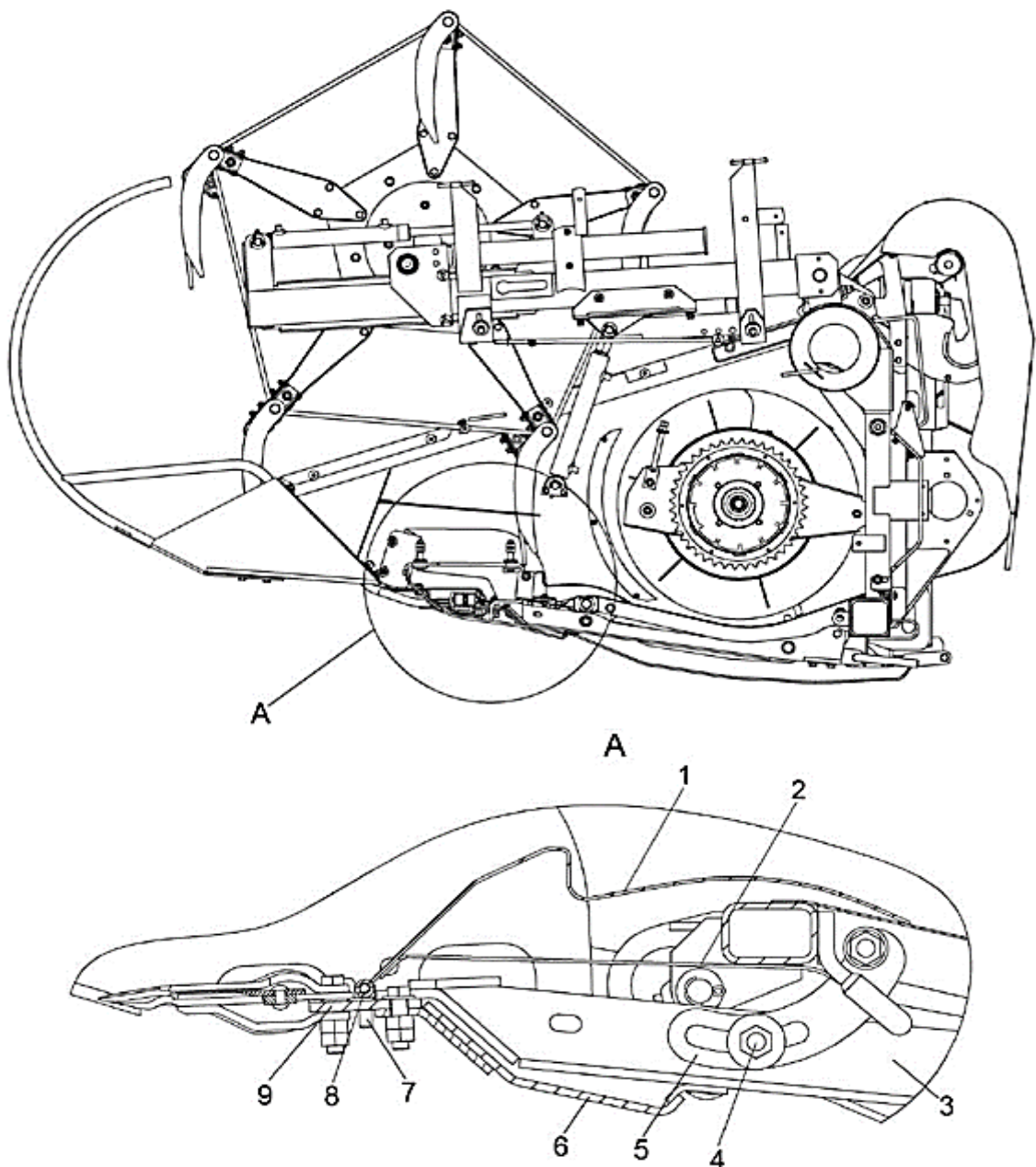

1 – щиток; 2 – рессора; 3 – рычаг; 4 – гайка; 5 – ограничитель хода; 6 – ползья;  
7 – винт; 8 – ось; 9 – брус режущего аппарата  
Рисунок 1.4 – Жатка для сои (вид сбоку)

Режущий аппарат жатки установлен на подпружиненных рычагах 3 (рисунок 1.4) и может перемещаться вверх или вниз на 50 мм, копируя небольшие неровности поля. Копирование обеспечивается ползьями 6, закрепленными под брусом 9 режущего аппарата. Независимая подвеска рычагов и гибкость режущего бруса позволяют также огибать неровности в поперечном направлении и обеспечивать минимальную высоту среза. Ограничители хода режущего аппарата 5 при этом не зажаты.

Для работы без копирования рычаги подвески режущего аппарата должны быть зафиксированы в верхнем положении или опущены вниз не более чем на 50 мм по концам сегментов. Фиксация рычагов производится зажимом гайки 4. При максимальной высоте среза (башмак зафиксирован в отверстие В (таблица 2.2)) допускается фиксация режущего аппарата в любом положении.

Пространство между режущим аппаратом и передней трубой рамы жатки закрыто подвижными щитками 1 (рисунок 1.4). Для снятия щитка при ремонте и обслуживании:

- выверните винты 7 между завесами;
- оси 8 сдвиньте в стороны, освободив втулки щитка;
- вытяните щиток 1 вперед, так чтобы рессора 2 вышла из контакта с трубой рамы.

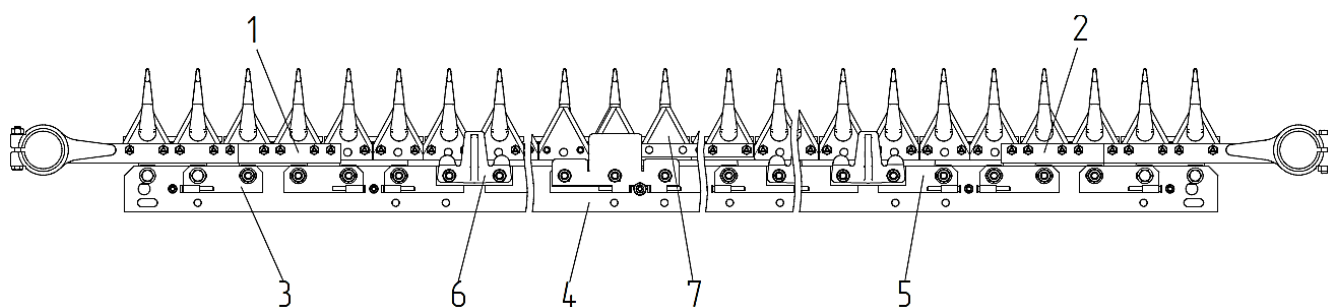

1 – нож левый; 2 – нож правый; 3, 5 – петля; 4 – брус пальцевый;  
6 – прижим; 7 – сегмент

Рисунок 1.5 – Режущий аппарат

Привод режущего аппарата осуществляется от редуктора 10, расположенного с обеих сторон жатки (рисунок 1.2).

На шнеке имеются витки левого и правого направлений, которые выполняют функции транспортера. Пальчиковый механизм предназначен для подачи стеблевой массы на цепочно-планчатый транспортер наклонной камеры комбайна. Управление пальчиковым механизмом производится рычагом 1 (рисунок 1.6).

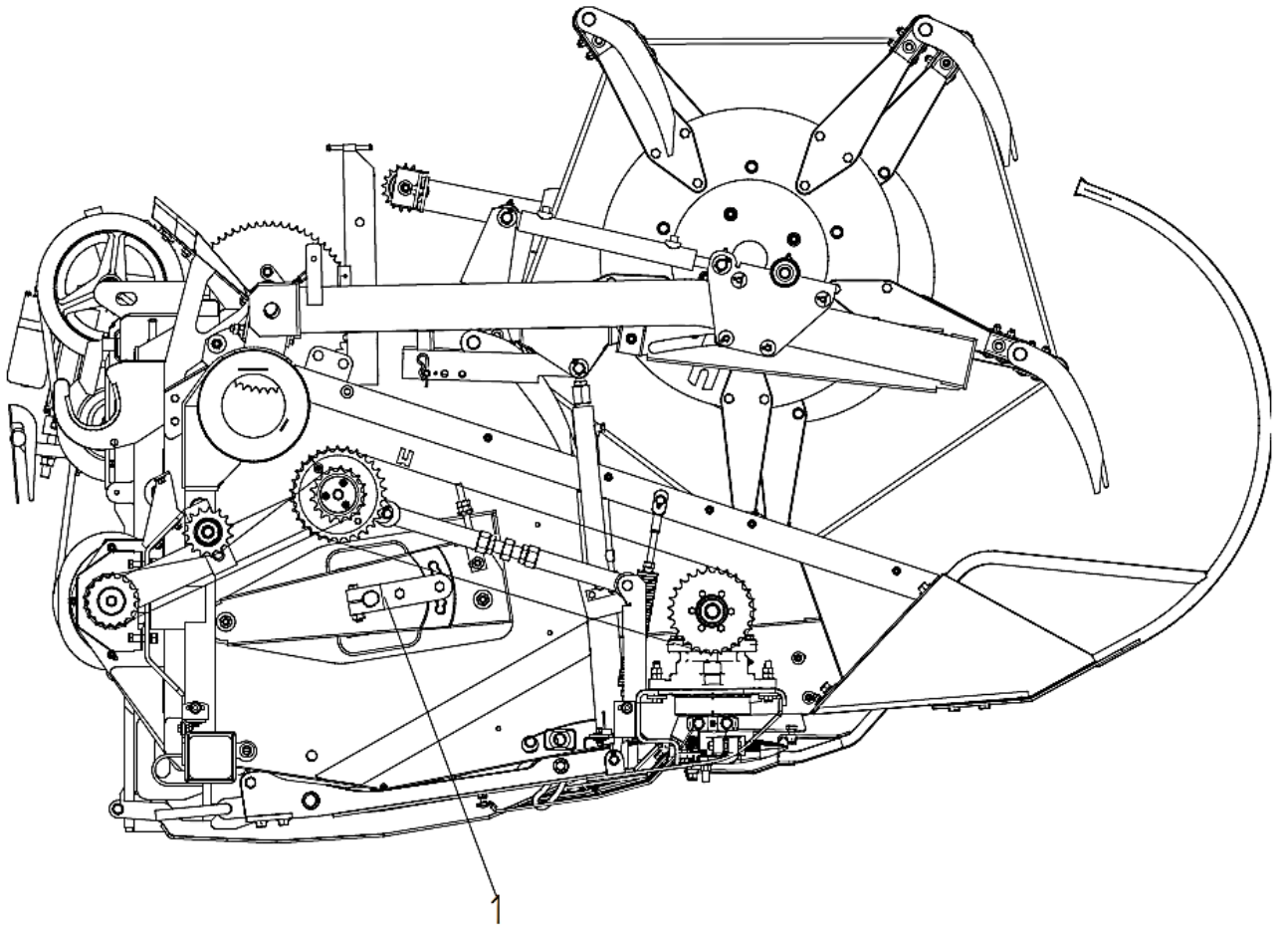

1 – рычаг

Рисунок 1.6 – Жатка для сои (вид справа)

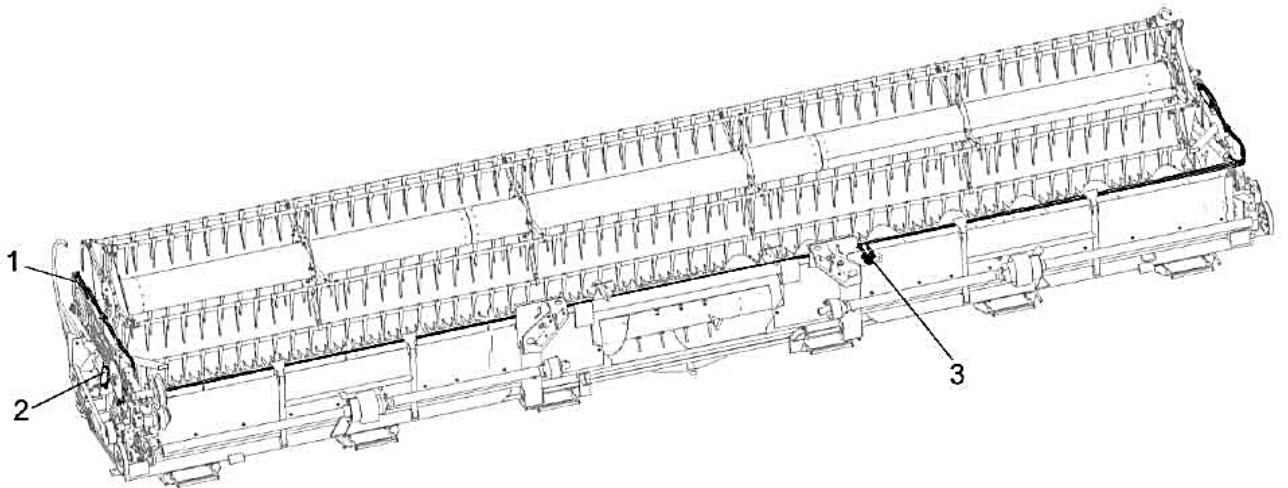

1 – гидроцилиндр горизонтального перемещения мотовила;

2 – гидроцилиндр вертикального перемещения мотовила;

3 – разъем гидравлический

Рисунок 1.7 – Гидросистема жатки

Гидросистема жатки (рисунок 1.7) предназначена для горизонтального и вертикального перемещения мотовила;

Принципиальная гидравлическая схема гидросистемы жатки в зависимости от комплектации приведена на рисунке 1.8.

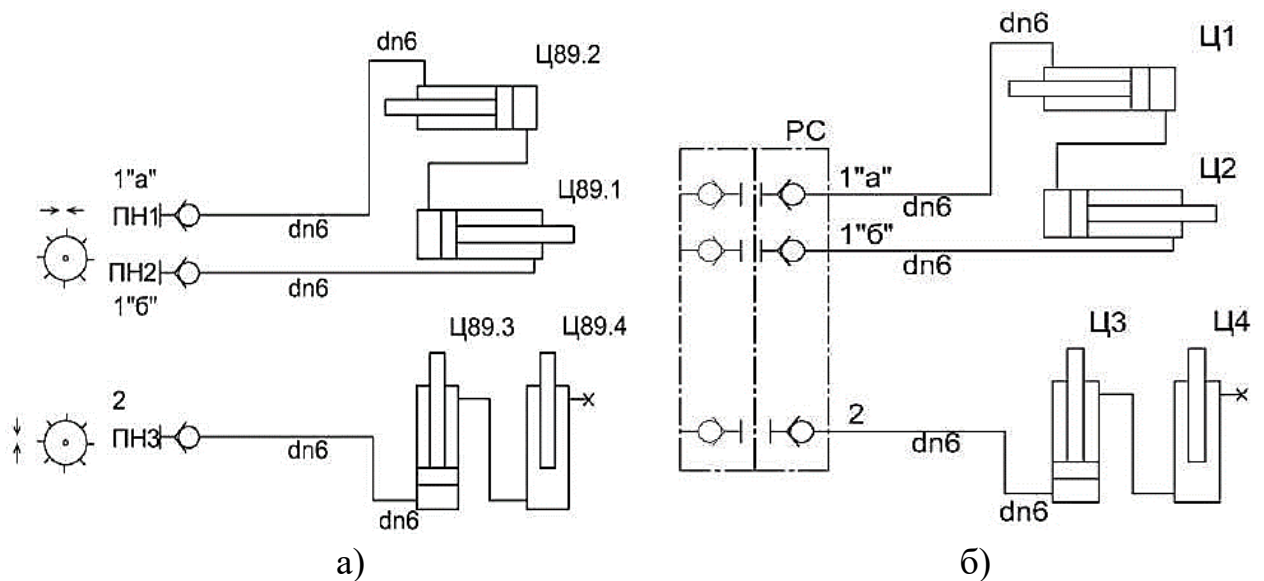

- а) Ц89.1, Ц89.2 – гидроцилиндры горизонтального перемещения мотовила;  
 Ц89.3, Ц89.4 – гидроцилиндры вертикального перемещения мотовила;  
 ПН1, ПН2, ПН3 – муфты;
- б) Ц1, Ц2 – гидроцилиндры горизонтального перемещения мотовила;  
 Ц3, Ц4 – гидроцилиндры вертикального перемещения мотовила;  
 РС – разъем стационарный.

Рисунок 1.8 – Схема гидравлическая принципиальная гидросистемы жатки

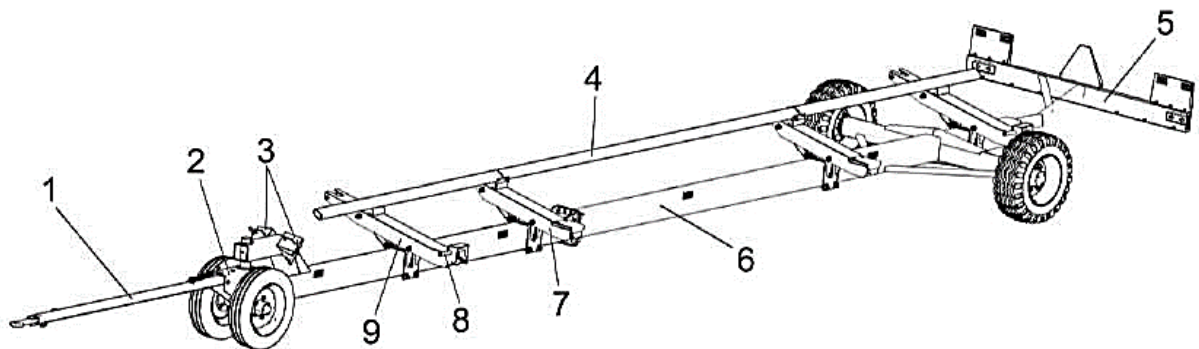

- 1 – дышло; 2 – ось передняя; 3 – упоры противооткатные; 4 – балка;  
 5 – балка габаритная; 6 – рама тележки; 7, 9 – ложементы; 8 – фиксаторы

Рисунок 1.9 – Тележка транспортная

Тележка предназначена для транспортирования жатки. Жатка на тележке крепится с помощью фиксаторов 8 (рисунок 1.9). При транспортных переездах комбайна жатку необходимо устанавливать на тележку. Тележка присоединяется к молотилке самоходной при помощи тягового устройства.

 **ВНИМАНИЕ:** Во избежание раздавливания вилка электрооборудования транспортной тележки в неподключенном состоянии должна быть установлена на кронштейне дышла тележки!

## **2 Использование по назначению**

### **2.1 Эксплуатационные ограничения**

В процессе эксплуатации жатки следует применять наиболее выгодные приемы работы, производить оптимальные регулировки в зависимости от условий и вида убираемых культур.

Перед выездом в поле жатку необходимо настроить в зависимости от состояния убираемой культуры и условий уборки (влажность, полеглость, засоренность и т.д.). Определяется наивыгоднейшая высота среза. Ориентировочно определяется и устанавливается частота вращения мотовила жатки. Обороты мотовила в дальнейшем корректируются в процессе работы.

### **2.2 Подготовка жатки к использованию**

2.2.1 При подготовке новой жатки к использованию специалистами дилерских центров производится предпродажная подготовка, которая включает в себя следующие виды работ:

- проверку комплектации жатки;
- расконсервацию;
- досборку и обкатку;
- устранение выявленных недостатков;
- инструктаж механизаторов по правилам эксплуатации, обслуживания и хранения жатки.

2.2.2 При подготовке жатки к использованию после длительного хранения произведите следующие работы:

- проверьте состояние демонтированных сборочных единиц и деталей, а также крепления, все обнаруженные дефекты устраните до их установки на жатку;
- расконсервируйте законсервированные при подготовке к длительному хранению (пункт 5.2) составные части жатки;
- произведите досборку снятых для хранения на складе составных частей жатки;
- проведите техническое обслуживание перед началом сезона работы (ТО-Э) (пункт 3.1).

#### **2.2.3 Общие указания по досборке**

Установите давление в шинах колес транспортной тележки 0,3 МПа.

Установите прутковые делители 1 (рисунок 2.1) с носками 3 на жатку.

Делители 1 и носки 3 крепятся к лыжам рамы жатки при помощи четырех болтов M12x25 и шести болтов DIN M12x20 с гайками и шайбами.

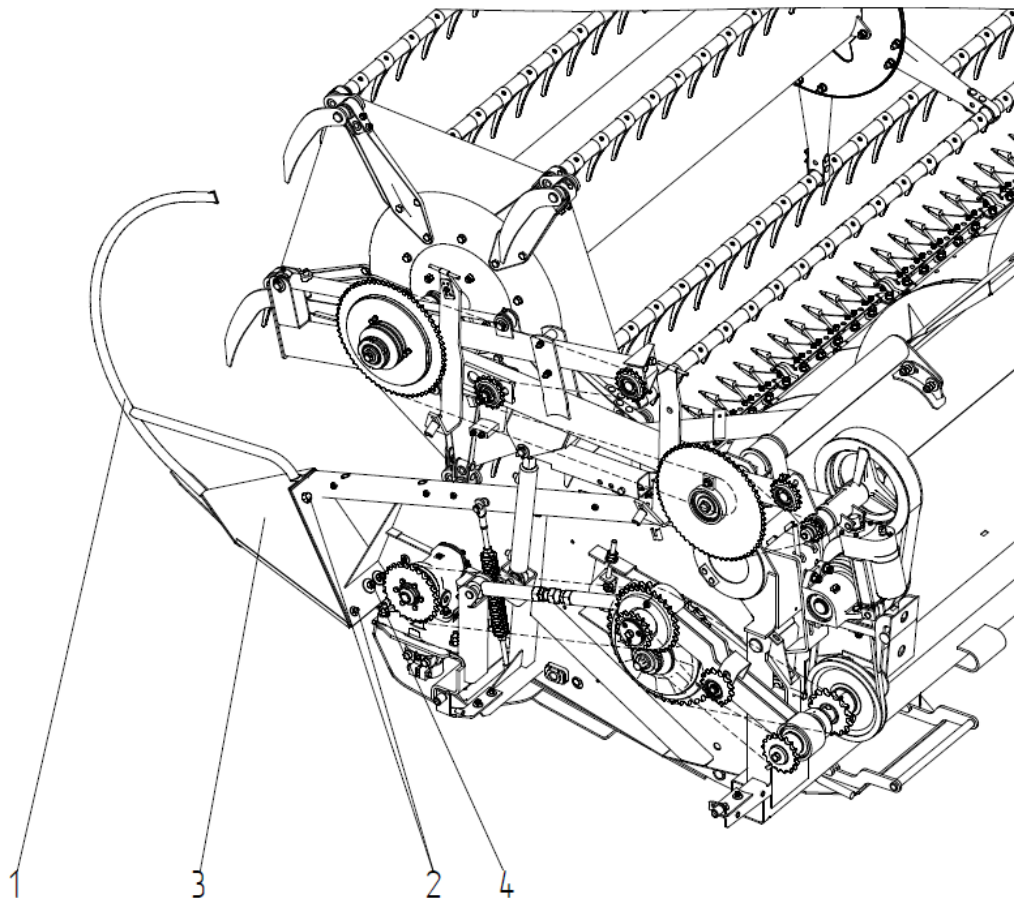

1 – прутковый делитель; 2 – болт DIN M12x20; 3 – носок; 4 – болт M12x25  
Рисунок 2.1 – Жатка

Монтаж и сборку демонтированного электрооборудования транспортной тележки жатки производите в следующей последовательности.

Снимите стекла с фонарей 2, 3 (рисунок 2.2), подсоедините по цвету, провода к клеммам фонарей, установите фонари на кронштейны балки габаритной 1 и закрепите каждый двумя винтами ВМ6х20 с шайбами и гайками из комплекта ЗИП. Установите стекла фонарей на место, затем установите две решетки из комплекта ЗИП с помощью шести винтов М4х12, гаек и шайб.

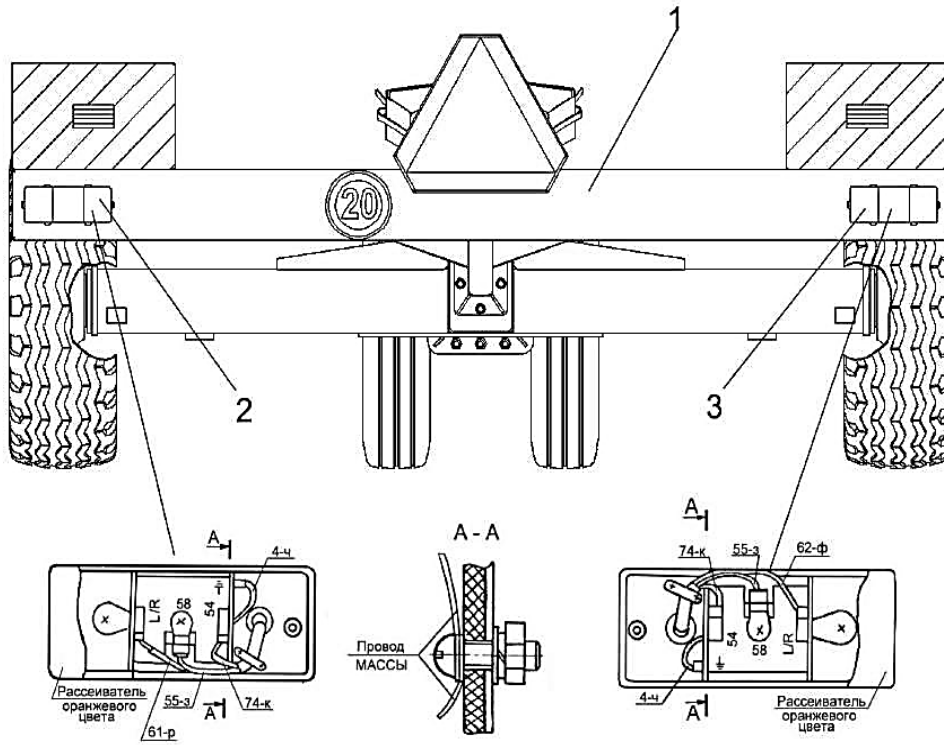

1 – балка габаритна; 2, 3 – фонари  
 Условные обозначения цветов проводов: З – зеленый; К – красный;  
 Р – розовый; Ф – фиолетовый; Ч – черный  
 Рисунок 2.2 – Установка электрооборудования на транспортную тележку

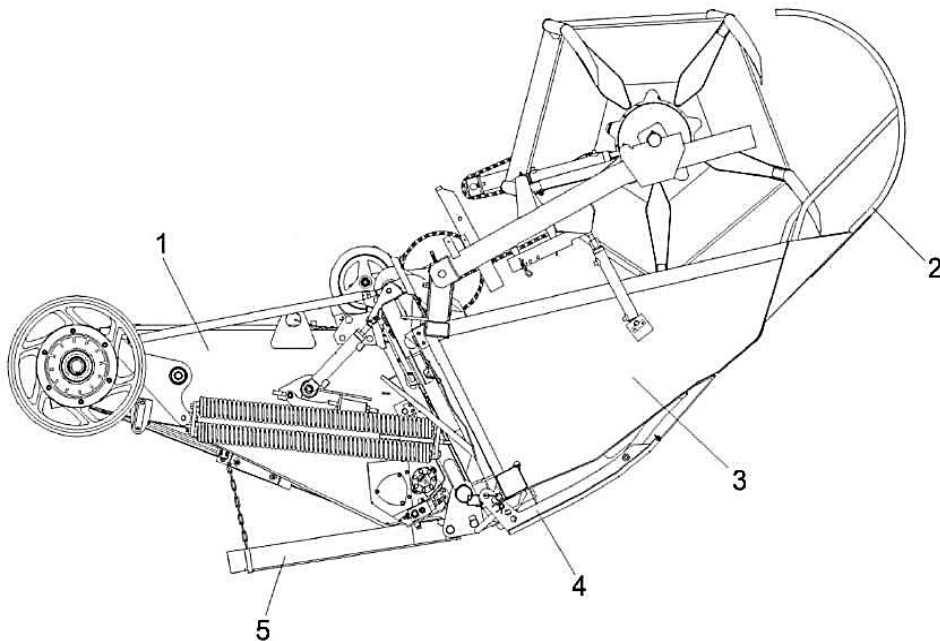

1 – камера наклонная; 2 – делитель прутковый; 3 – жатка; 4 – башмак; 5 – упор  
 Рисунок 2.3 – Жатка, навешенная на наклонную камеру

## 2.3 Агрегатирование жатки с молотилкой самоходной

### 2.3.1 Регулировки камеры наклонной

С целью обеспечения быстрой навески и правильной работы жатки необходимо произвести следующие регулировки камеры наклонной в указанной ниже последовательности.

**⚠ ВНИМАНИЕ:** Опустите упор 5 (рисунок 2.3) на шток гидроцилиндра, при работах под жаткой или наклонной камерой!

#### 2.3.1.1 Регулировка верхних сферических роликов

Для простоты навески жатки и подсоединения толкателя 3 (рисунок 2.4) поперечного копирования отрегулируйте положение верхних сферических роликов 1.

Для этого:

– притяните переходную рамку камеры наклонной гидроцилиндрами 2 (рисунок 2.6);

– отпустите гайки 2 (рис. 2.4), переместите по пазам ролики 1 в верхнее положение и затяните гайки 2;

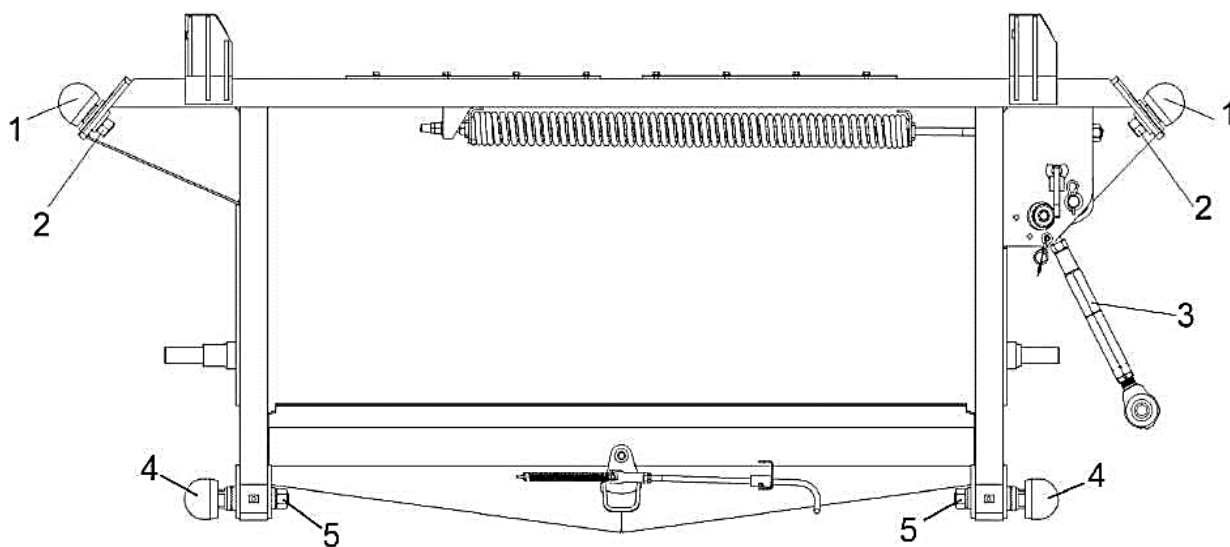

1 – сферические ролики; 2, 5 – гайки; 3 – толкатель; 4 – опорные ролики  
Рисунок 2.4 – Регулировка сферических роликов переходной рамки наклонной камеры

– произведите пробную навеску жатки согласно пп. 2.3.2 а – к. Если центральный палец 11 (рисунок 2.5) жатки не входит в центральное отверстие 12 камеры наклонной, а упирается в ее верхнюю часть, необходимо оба сферических ролика 1 (рисунок 2.4) слегка сместить вниз по пазам на одинаковое расстояние. При правильной регулировке роликов навешанная жатка повиснет откидными упорами на сферических роликах 1 камеры наклонной в горизонтальном положении, а её центральный палец 11 (рисунок 2.5) свободно войдет в отверстие 12 камеры наклонной.

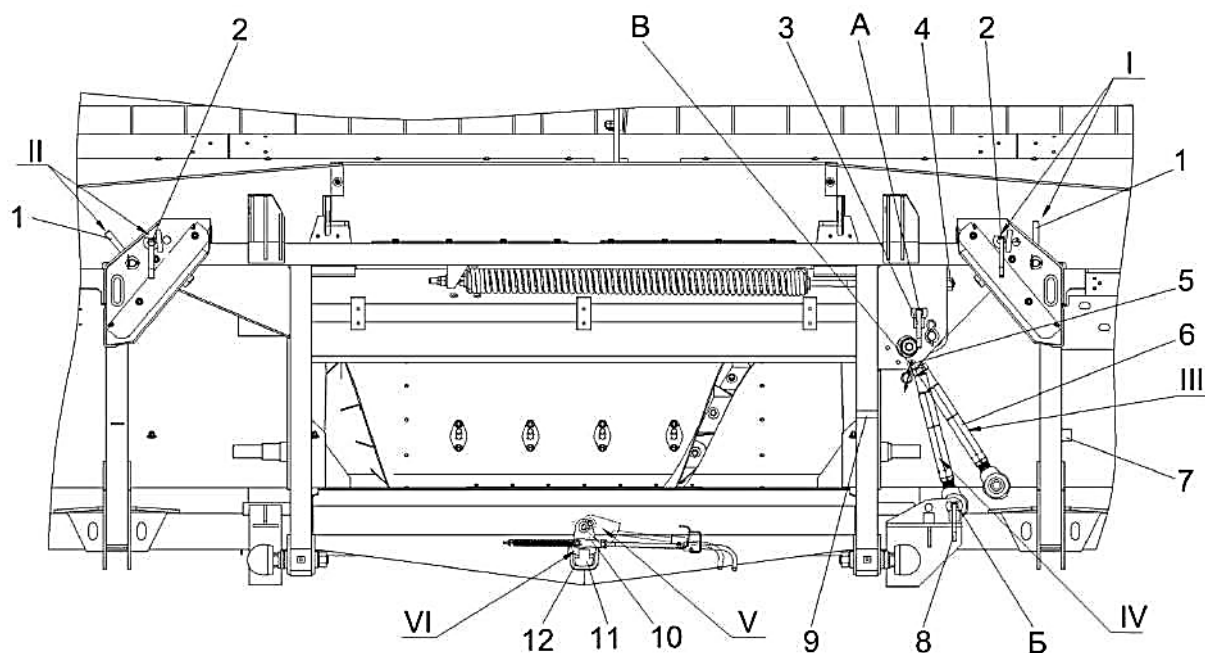

1 – рукоятки откидных упоров; 2, 3, 8 – пальцы-фиксаторы; 4 – винт;  
5, 10 – фиксатор; 6 – толкатель; 7, 9 – кронштейны; 11 – палец центральный;  
12 – отверстие центральное камеры наклонной.

I – положение откидных упоров и пальцев-фиксаторов при зафиксированной жатке;

II – положение откидных упоров и пальцев-фиксаторов при расфиксированной жатке;

III – положение толкателя перед навеской жатки, перед снятием жатки с наклонной камеры, в транспортном положении жатки;

IV – рабочее положение толкателя;

V – положение фиксатора «ОТКРЫТО» без навешенной жатки;

VI – положение фиксатора «ЗАКРЫТО» при работе с жаткой;

A – отверстие в рамке переходной;

B – отверстие в раме жатки.

Рисунок 2.5 – Жатка, навешенная на переходную рамку наклонной камеры

### 2.3.1.2 Регулировка толкателя 6 (рисунок 2.5) камеры наклонной механизма поперечного копирования

Для простоты подсоединения и отсоединения толкателя, а также равномерного распределения давления башмаков 4 (рисунок 2.3) жатки на почву произведите регулировку толкателя.

Для этого:

- произведите навеску жатки откидными упорами на сферические ролики 1 (рисунок 2.4) камеры наклонной согласно пп. 2.3.2 а – к;

- отрегулируйте длину толкателя 6 (рисунок 2.5) таким образом, чтобы он свободно фиксировался пальцем-фиксатором 8 при его подсоединении к жатке.

Дальнейшая регулировка толкателя не допускается. Палец-фиксатор 8 находится в кронштейне 7 на стойке жатки. Законтрогайте обе контргайки толкателя 6;

- проверьте возможность свободной фиксации толкателя.

### 2.3.1.3 Регулировка механизма продольного копирования

Произведите регулировку механизма продольного копирования для уменьшения давления башмаков 4 (рисунок 2.3) жатки на почву. Для этого:

- отрегулируйте длину тяг 1 (рисунок 2.6) механизма таким образом, чтобы зазор А между тягой и втулкой рычага соответствовал значению  $(110 \pm 0,5)$ . Дальнейшая регулировка тяг 1 не допускается;

- произведите навеску жатки согласно пп. 2.3.2 а – к.
- выдвиньте штоки гидроцилиндров 2 (рисунок 2.6) притяжения жатки;
- опустите жатку на высоту 100 мм от башмаков 4 (рисунок 2.3) жатки до земли;

**⚠ ЗАПРЕЩАЕТСЯ** натягивать пружины их вращением!

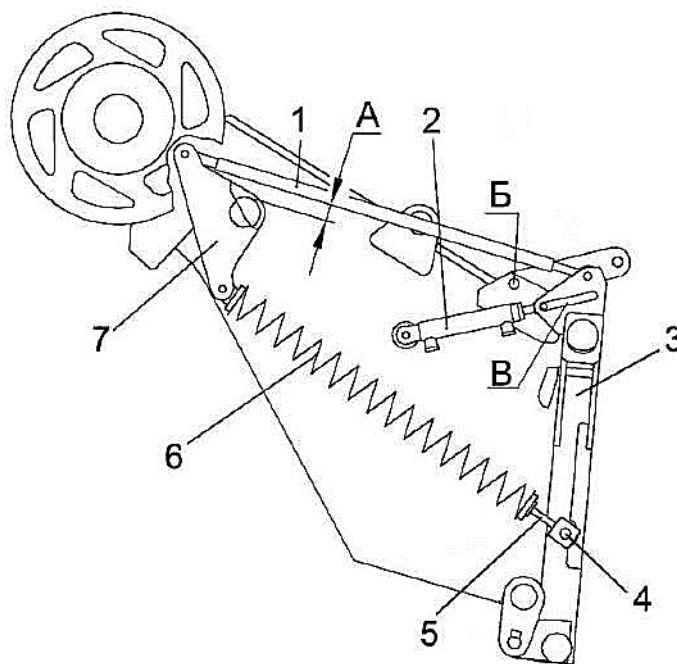

1 – тяга; 2 – гидроцилиндр; 3 - рамка переходная; 4 – шарнир; 5 – винт;  
6 – пружина; 7 – рычаг

Рисунок 2.6 – Регулировка механизма продольного копирования

- вращением винтов 5 (рисунок 2.6) натяжения пружин 6 необходимо добиться того, чтобы при подъёме жатки рукой за делитель 2 (рисунок 2.3) вверх и последующем её отпуске, жатка опускалась вниз почти до упора.

Диапазон перемещения жатки ограничен длиной паза В (рисунок 2.6) на кронштейнах рамки переходной 3. Регулировку необходимо производить с двух сторон таким образом, чтобы разница длин пружин была не более 2 мм.

2.3.1.4 Регулировка нижних опорных роликов 4 (рисунок 2.4) камеры наклонной

 **ВНИМАНИЕ:** Опустите упор 5 (рисунок 2.3) на шток гидроцилиндра, при работах под жаткой или наклонной камерой!

Произведите регулировку нижних опорных роликов камеры наклонной для предотвращения просыпания зерна, а также трения рамы жатки 3 (рисунок 2.3) о рамку переходную камеры наклонной 1.

Для этого:

- переведите жатку в верхнее положение;
- открутите гайки 5 (рисунок 2.4) крепления нижних опорных роликов 4;
- выведите из зацепления зубья опорных роликов и рамки переходной;
- проворачивая ключом ролик, подведите его к упору жатки и поверните его на два зуба, при этом жатка отодвинется;
- ударом молотка заведите зубья в зацепления, затяните гайку 5;
- тоже повторите со вторым роликом.

2.3.1.5 Регулировка механизма поперечного копирования

Произведите регулировку механизма поперечного копирования для равномерного распределения давления между левым и правым башмаками 4 (рисунок 2.3) жатки на почву и свободного отсоединения толкателя 6 (рисунок 2.5) поперечного копирования.

Для этого:

- установите толкатель 6 в положение IV, а фиксатор 5 – в кронштейн 9;
- расфиксируйте жатку. Для этого опустите жатку на землю, достаньте оба пальца-фиксатора 2 – положение I (рисунок 2.5), поднимите упоры ловителей жатки за рукоятки 1 и вставьте пальцы-фиксаторы 2 в соседние отверстия – положение II;

 **ВНИМАНИЕ:** Упоры и пальцы-фиксаторы 2 необходимо располагать только в положении I или положении II, в противном случае произойдет деформация упоров!

- выдвиньте штоки гидроцилиндров 2 (рисунок 2.6), опустите жатку на высоту 200 мм от башмаков жатки до земли;
- отрегулируйте натяжение пружины винтом 4 (рисунок 2.5). Если левая сторона жатки ниже правой, вращайте винт 4 по часовой стрелке. Механизм отрегулирован верно, если палец-фиксатор 3 можно свободно вытянуть, слегка приподняв правую сторону жатки вверх;
- расфиксируйте механизм поперечного копирования. Для этого достаньте палец-фиксатор 3 и установите его в кронштейн 7.

### 2.3.2 Навеска жатки

Навеску жатки на наклонную камеру молотилки осуществляйте в следующей последовательности:

а) установите транспортную тележку с жаткой на ровной горизонтальной площадке или площадке с небольшим уклоном, передние колеса должны быть выше задних, под правое заднее колесо тележки с двух сторон установите противооткатные упоры;

б) отсоедините вилку электрооборудования транспортной тележки от розетки на молотилке, снимите страховочную цепь и отсоедините тележку от тягово-сцепного устройства молотилки;

в) опустите откидные упоры с рукоятками 1 (рисунок 2.5) ловителей жатки с двух сторон и вставьте палец-фиксатор 2 в отверстие – положение I;

г) фиксатор 10 (рисунок 2.5) центрального пальца 11 жатки на рамке переходной переведите в положение V «открыто»;

д) толкатель 6 механизма поперечного копирования установите в положение III, а фиксатор 5 установите в отверстие B;

е) притяните переходную рамку камеры наклонной гидроцилиндрами 2 (рисунок 2.6).

ж) подъедьте к жатке со стороны ветрового щита;

з) опустите наклонную камеру таким образом, чтобы верхние ролики переходной рамки прошли под ловителями жатки. Подъедьте к жатке до упора верхней балки переходной рамки в раму жатки, приподнимите камеру наклонную;

и) расфиксируйте два фиксатора жатки на транспортной тележке;

к) медленно поднимайте наклонную камеру до крайнего верхнего положения,

при этом оба верхних ролика переходной рамки войдут в верхние ловители жатки, а центральный палец 11 жатки войдет в центральное отверстие переходной рамки;

л) отъедьте с навешенной жаткой от транспортной тележки;

 **ВНИМАНИЕ:** Опустите упор 5 (рисунок 2.3) на шток гидроцилиндра, при работах под жаткой или наклонной камерой!

м) зафиксируйте центральный палец 11 (рисунок 2.5) жатки установив фиксатор 10 в положение VI «ЗАКРЫТО»;

н) фиксатор 5 установите в кронштейн 9, толкатель 6 установите в положение IV;

о) установите палец-фиксатор 8 из кронштейна 7 в отверстие B;

п) поднимите с левого гидроцилиндра подъема камеры наклонной упор 5 (рисунок 2.3) и опустите жатку на землю;

р) расфиксируйте жатку, установив оба пальца-фиксатора 2 и рукояти упоров ловителей жатки 1 в положение II (рисунок 2.5);

с) в случае комплектации гидравлическими муфтами для подключения гидросистемы комбайна к гидросистеме жатки соедините гидравлические рукава молотилки самоходной с гидровыводами жатки (рисунок 2.7) в соответствии с буквенно-цифровой либо цветовой маркировкой на гидровыводах. Соедините вилку электрооборудования с электрической розеткой 3.

В случае комплектации разъемом гидравлическим многофункциональным подключение гидросистемы комбайна к гидросистеме жатки проводите следующим образом:

- очистите от загрязнений сопрягаемые поверхности;
- демонтируйте с кронштейна переносную часть многофункционального разъёма, расположенного на правой боковине наклонной камеры;
- откройте крышку стационарной части многофункционального разъёма со стороны жатки;
- соедините между собой переносную часть многофункционального разъёма со стороны молотилки со стационарной частью многофункционального разъёма со стороны жатки (рисунок 2.7). Для соединения и фиксации частей разъёма между собой, переведите рукоятку 6 разъёма на угол около 90 градусов, предварительно нажав фиксатор 7.

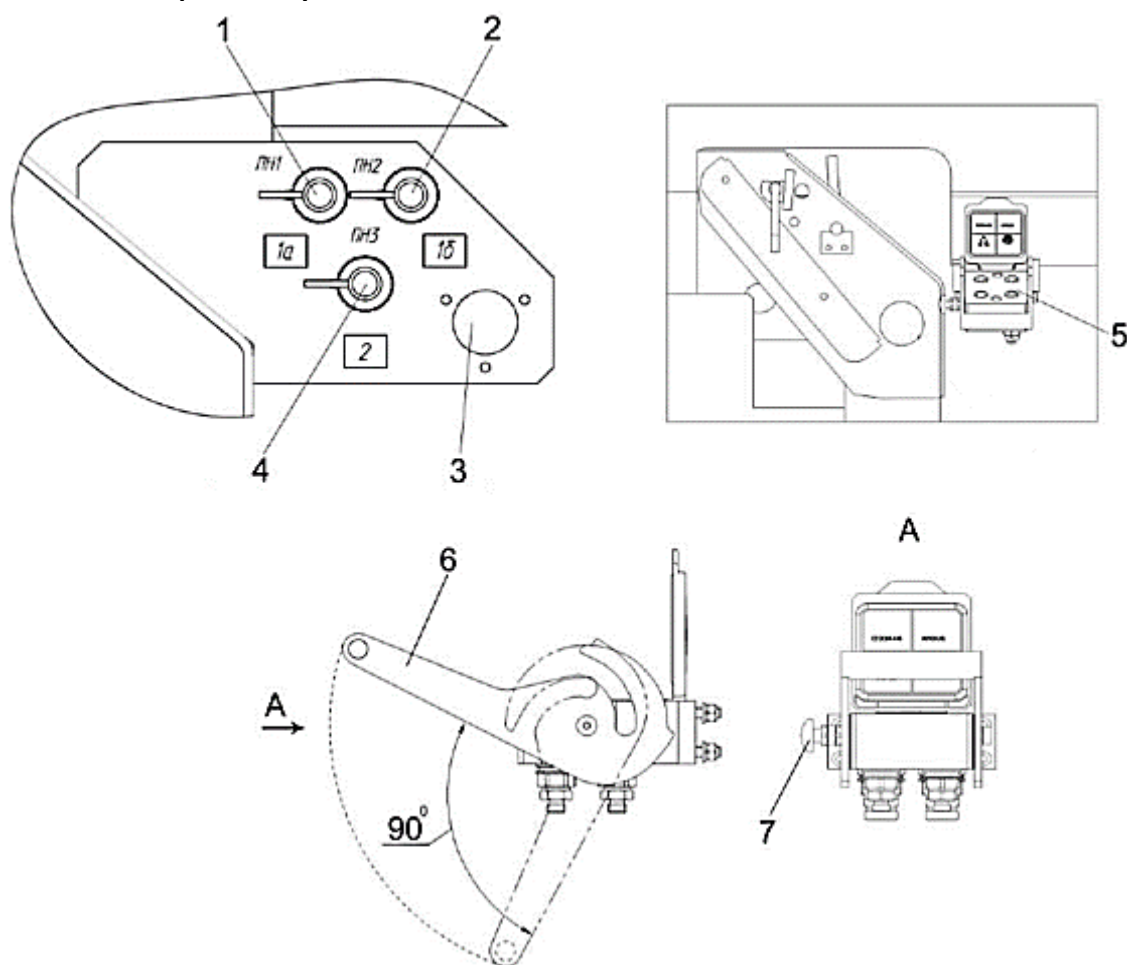

1, 2, 4 – гидровыводы; 3 – электрическая розетка; 5 – разъем гидравлический многофункциональный; 6 – рукоятка разъёма; 7 – фиксатор

Рисунок 2.7 – Подсоединение энергосистем жатки

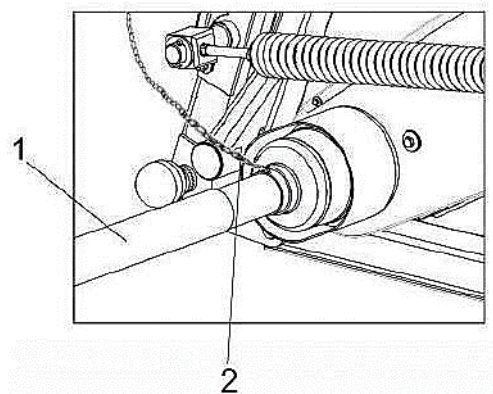

1 – вал карданный; 2 – цепочка  
 Рисунок 2.8 – Подсоединение карданного вала

т) подсоедините карданный вал 1 (рисунок 2.8) привода жатки к трансмиссионному валу наклонной камеры. Внутренние вилки шарниров карданного вала должны лежать в одной плоскости, при этом цепочка 2 кожуха карданного вала должны свободно провисать.

### 2.3.3 Проверка функционирования гидросистемы жатки

Если при проверке гидроцилиндры управления подъемом/опусканием и гидроцилиндры перемещением мотовила будут работать не синхронно, то произведите прокачку гидроцилиндров (выпуск воздуха).

Для прокачки гидроцилиндров подъема/опускания мотовила:

- ослабьте на 1/2 оборота заглушку на правом гидроцилиндре;
- поднимите мотовило в крайнее верхнее положение;
- удерживайте соответствующий переключатель на рукоятке управления скоростью движения до тех пор, пока из гидросистемы не выйдет весь воздух - будет наблюдаться постоянная течь масла из-под заглушки без пузырьков воздуха;
- зажмите заглушку;
- опустите мотовило жатки;
- произведите повторное поднятие мотовила, при необходимости произведите повторную прокачку.

Для прокачки гидроцилиндров перемещения мотовила:

- поочередно выдвиньте мотовило максимально вперед и максимально назад;
- при достижении мотовилом крайних положений, для автоматической прокачки гидроцилиндров, удерживайте соответствующий переключатель на рукоятке управления скоростью движения не менее 3 секунд;
- если после прокачки перекос мотовила по выносу не исчезнет, необходимо ослабить на 1/2 оборота гайку рукава высокого давления поршневого гидроцилиндра, который отстаёт в движении. Переведите мотовило в одно из крайних положений, удерживая соответствующий переключатель на рукоятке управления скоростью движения не менее 3 секунд или пока из гидросистемы не выйдет весь

воздух – будет наблюдаться постоянная течь масла по гайке рукава без пузырьков воздуха;

– произведите повторное перемещение мотовила, при необходимости произведите повторную прокачку.

2.3.4 Подготовка камеры наклонной к работе с копированием рельефа поля  
Для работы комбайна с копированием рельефа поля необходимо:

– установить толкатель 6 в положение IV (рисунок 2.5), фиксатор 5 – в кронштейн 9 установить палец-фиксатор 8 из кронштейна 7 в отверстие Б;

– опустить жатку на землю, достать оба пальца-фиксатора 2 – положение I, поднять упоры ловителей жатки за рукоятки 1 и вставить пальцы-фиксаторы 2 в соседние отверстия – положение II;

– поднять жатку, палец-фиксатор 3 установить в кронштейн 7;

– выдвинуть до конца штоки гидроцилиндров 2 (рисунок 2.6);

– опустить жатку на поле таким образом, чтобы жатка башмаками 4 (рисунок 2.3) оперлась на землю и наклонилась к камере наклонной на половину хода, при этом ось штоков гидроцилиндров 2 (рисунок 2.6) должна находиться по середине паза В.

2.3.5 Переезды комбайна

2.3.5.1 Перевод жатки в ближнее транспортное положение для переездов комбайна на короткие расстояния, в пределах одного участка, технологических переездах и разворотах осуществляйте следующим образом:

– притяните переходную рамку камеры наклонной с помощью гидроцилиндров 2 (рисунок 2.6);

– опустите и придвиньте к шнеку вал мотовила жатки.

2.3.5.2 Переезды комбайна с одного участка на другой, без выезда на дороги общей сети осуществляйте следующим образом:

– притяните переходную рамку камеры наклонной с помощью гидроцилиндров 2;

– опустите и придвиньте мотовило жатки к шнеку;

– зафиксируйте механизм поперечного копирования жатки, установив палец-фиксатор 3 в отверстие А (рисунок 2.5);

– зафиксируйте механизм продольного копирования, соединив серьги 1 (рисунок 2.9) с рамой жатки с помощью осей и шплинтов;

– переведите наклонную камеру в верхнее положение.

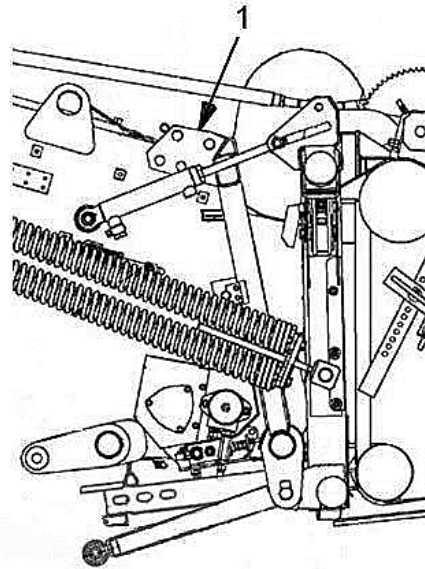

1 – серьга

Рисунок 2.9 – Фиксация механизма продольного копирования жатки

2.3.5.3 Перезезды комбайна по дорогам общей сети осуществляйте с установленной на тележку жаткой.

**⚠ ПРЕДОСТЕРЕЖЕНИЕ:** При движении комбайна с жаткой по дорогам общей сети:

- жатка должна быть установлена и зафиксирована на транспортной тележке, подсоединена к молотилке с помощью тягового устройства;
- мотовило жатки должно быть полностью опущено вниз и максимально придвинуто к шнеку;
- светосигнальное оборудование транспортной тележки должно быть подключено!

**⚠ ЗАПРЕЩАЕТСЯ** транспортирование жатки, установленной на транспортную тележку, другими транспортными средствами.

### 2.3.6 Установка жатки на транспортную тележку

Для транспортирования жатки по дорогам общей сети производите её установку на транспортную тележку в следующей последовательности:

- опустите и придвиньте мотовило жатки к шнеку;
- установите тележку на ровную горизонтальную поверхность или площадку с небольшим уклоном передние колеса должны быть выше задних, под правое заднее колесо с двух сторон установите противооткатные упоры;
- отсоедините карданный вал 1 (рисунок 2.8) привода жатки от вала трансмиссионного наклонной камеры;
- отсоедините гидравлические рукава молотилки самоходной от гидровыводов 1, 2, 4 (рисунок 2.7) или переносную часть многофункционального разъема

со стороны молотилки со стационарной частью многофункционального разъема со стороны жатки и вилку электрооборудования от электрической розетки жатки;

- зафиксируйте механизм поперечного копирования жатки, установив палец-фиксатор 3 (рисунок 2.5);

 **ВНИМАНИЕ:** Опустите упор 5 (рисунок 2.3) на шток гидроцилиндра, при работах под жаткой или наклонной камерой!

- расфиксируйте центральный фиксатор переходной рамки, фиксатор 10 (рисунок 2.5) установите в положение V «ОТКРЫТО»;

- подъедьте на комбайне с жаткой к транспортной тележке с левой стороны;

- опустите наклонную камеру, так, чтобы жатка слегка опустилась на лонжероны тележки;

- отсоедините толкатель 6 от рамы жатки, установив палец-фиксатор 8 в кронштейн 7. Установите толкатель 6 в положение III, а фиксатор 5 – в отверстие В.

Для свободного вытягивания фиксатора 8 слегка приподнимите или опустите камеру наклонную с жаткой на тележке;

 **ПРЕДОСТЕРЕЖЕНИЕ:** Перед снятием жатки с наклонной камеры толкатель 6 должен находиться в положении III, а фиксатор 5 – в отверстии В.

- зафиксируйте жатку на тележке с помощью фиксаторов;

- опустите камеру наклонную так, чтобы верхние ролики переходной рамки вышли из ловителей жатки, отъедините от жатки. Для свободного снятия жатки с камеры наклонной во время опускания камеры наклонной вниз слегка подъедьте и отъедьте от жатки;

- поднимите наклонную камеру максимально вверх и подъедьте к тележке;

- подсоедините тележку к тягово-сцепному устройству молотилки;

- подсоедините вилку электрооборудования транспортной тележки к розетке на молотилке;

- наденьте страховочную цепь.

 **ПРЕДОСТЕРЕЖЕНИЕ:** При движении комбайна по дорогам общей сети жатка должна быть установлена и зафиксирована на транспортной тележке и подсоединена к молотилке при помощи тягово-сцепного устройства, светосигнальное оборудование транспортной тележки должно быть подключено!

 **ЗАПРЕЩАЕТСЯ** транспортирование жатки, установленной на транспортную тележку, другими транспортными средствами.

2.3.7 Установку высоты среза при работе жатки с копированием рельефа поля проводите в соответствии с таблицей 2.1.

Таблица 2.1 – Установка высоты среза жатки в зависимости от перестановки копирующих башмаков

Высота среза, мм	Отверстия на башмаке	Фиксация режущего аппарата
30	А	–
30	А	+
75	Б	+
90	В	+

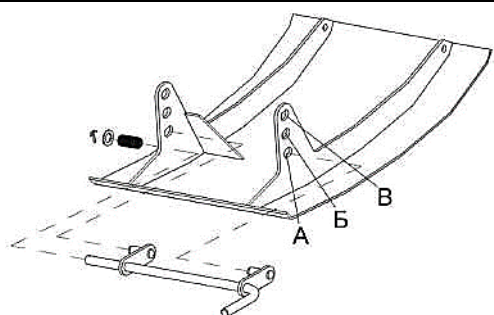

2.3.8 При работе жатки без копирования режущим аппаратом рельефа поля рычаги подвески режущего аппарата должны быть зафиксированы в верхнем положении или опущены вниз не более чем на 50 мм по концам сегментов. Фиксация рычагов производится зажимом гайки 4 (рисунок 1.4). Необходимую высоту среза установите в соответствии с таблицей 2.1.

При максимальной высоте среза (башмак зафиксирован в отверстие В) допускается фиксация режущего аппарата в любом положении.

2.3.9 При уборке хлебов рекомендуется настроить жатку следующим образом

При работе без копирования режущим аппаратом рельефа поля: установите копирующие башмаки (отверстие Б) – таблица 2.1;

1) выдвиньте мотовило максимально вперед и опустите его до касания граблинами мотовила поверхности почвы. Если требуется опустить мотовило еще ниже, а ход гидроцилиндров подъема мотовила по высоте уже выбран, приподнимите наклонную камеру, жатка наклонится вперед, а граблины мотовила опустятся еще ниже;

2) положение мотовила и его частота вращения должны быть выбраны с таким расчетом, чтобы граблины мотовила активно захватывали (поднимали) стебли, подводили их к режущему аппарату и шнеку. Рекомендованные частота вращения мотовила 20...30 об/мин и скорость движения комбайна – 1,5...5 км/ч. Частота вращения вала мотовила меняется путем замены ведущей звездочки ( $z = 12$ ) на звездочку ( $z = 17$ ) из комплекта сменных частей. Звездочка  $z = 12$  обеспечивает частоту вращения вала мотовила 14...32 об/мин, звездочка  $z = 17$  – 20...45 об/мин;

При работе с копированием режущим аппаратом рельефа поля башмаки установите в отверстие А (таблица 2.1).

#### 2.4. Обкатка жатки

Обкатка является обязательной операцией перед пуском жатки в эксплуатацию.

Обкатку жатки проводите при минимально устойчивой частоте вращения двигателя комбайна, постепенно увеличивая до номинальной.

После проверки работы всех механизмов на холостом ходу проведите обкатку под нагрузкой.

Обкатку под нагрузкой проводите в течение 8 часов, начиная на пониженных рабочих скоростях с постепенным увеличением нагрузки до номинальной.

При появлении посторонних звуков во время обкатки немедленно определите их источник и устраните причину.

После обкатки проведите ТО-1.

Перед началом эксплуатации жатки после длительного хранения необходимо тщательно проверить: все наружные крепления; соединения гидроцилиндров с тягами и рычагами, а также со всеми трубопроводами гидравлической системы; натяжение приводных ремней и пружин; состояние электрических жгутов и проводов тележки.

Перед началом работы жатки проверьте, не остались ли в рабочих органах инструмент или другие посторонние предметы после досборки. Установите все защитные кожуха, ограждения и крышки.

## 2.5 Регулировки

### 2.5.1 Регулировка мотовила

Положение мотовила по высоте и выносу регулируется с помощью гидроцилиндров и зависит от условий уборки и вида убираемой культуры. Рекомендации по установке мотовила изложены в таблице 2.3 и показаны на рисунке 2.11.

Таблица 2.3 – Рекомендации по исходной настройке мотовила

Состояние стеблестоя культуры	Высота А траектории граблин	Вылет Б штоков гидроцилиндров	Положение граблин	Установочная высота среза стеблей, К, мм
Нормальный прямостоящий или частично поникший	1/2 длины срезанных стеблей	Штоки выдвинуты на 1/3 хода	Г	90
Высокий (свыше 80 см), густой	1/2 длины срезанных стеблей	Штоки полностью втянуты	В	90
Низкорослый (3040 см), соя	От 1/3 длины срезанных стеблей до уровня среза	Штоки выдвинуты на 2/3 хода	Д	55...125
Полеглый	Концы граблин должны касаться почвы	Штоки выдвинуты на максимальную величину	Е	55...90

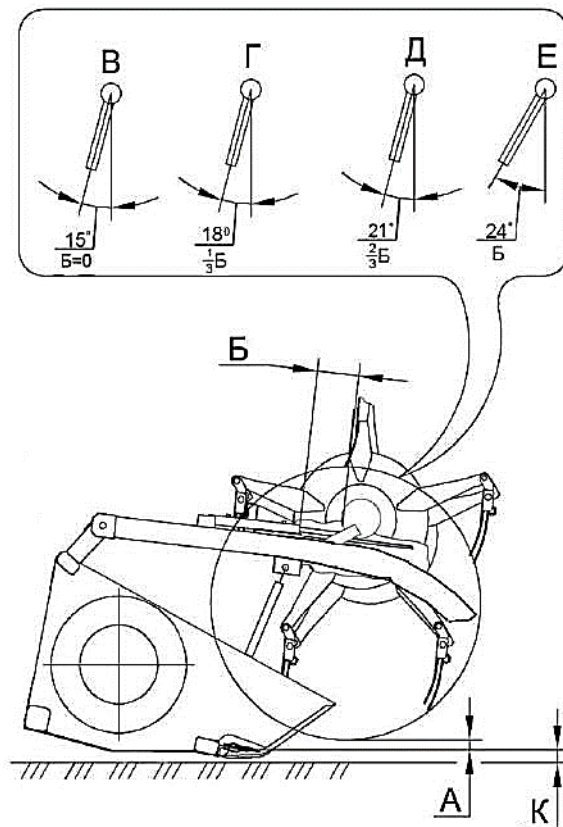

А – высота расположения граблин;

Б – ход штока горизонтального гидроцилиндра перемещения мотовила;

В, Г, Д, Е – положение граблин;

К – высота среза стеблей.

Рисунок 2.11 – Схема установки мотовила при работе жатки

**⚠️ ПРЕДОСТЕРЕЖЕНИЕ:** Регулировочные работы на жатке с поднятым мотовилом, во избежание его падения, производите с установленными упорами 2 (рисунок 2.12) на выдвинутые штоки гидроцилиндров подъема мотовила 1. Упоры 2 должны быть зафиксированы фиксаторами 3. Обороты мотовила регулировать путем замены установленной звездочки ( $z = 12$ ) на звездочку ( $z = 17$ ), находящуюся в комплекте сменных частей.

Для этого: откройте ограждение 1 (рисунок 2.13), демонтируйте цепь 2, предварительно ослабив натяжение, перемещая натяжную звездочку 3. Открутите болт 4 крепления звездочки 5. Демонтируйте звездочку 5, установите звездочку из комплекта сменных частей ( $z = 17$ ), закрутите болт с  $M_{кр.} = 44...56$  Н·м. Установите снятую цепь и отрегулируйте ее натяжение согласно п.2.5.4. Закройте ограждение.

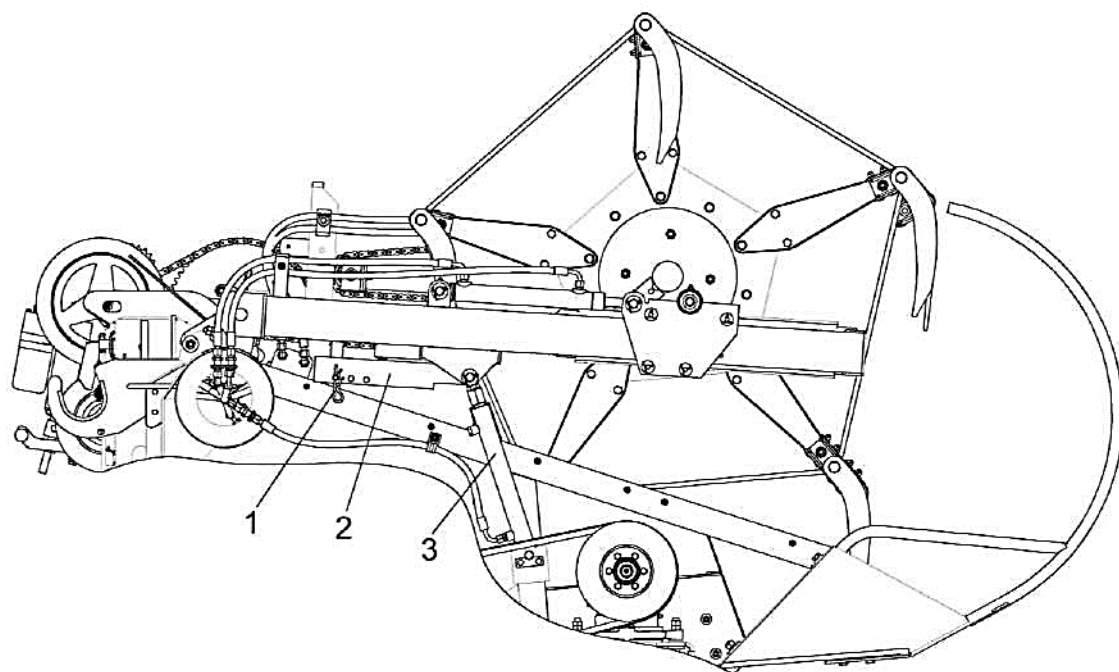

1 – гидроцилиндр подъема мотовила; 2 – упор; 3 – фиксатор  
 Рисунок 2.12 – Расположение упоров на жатке

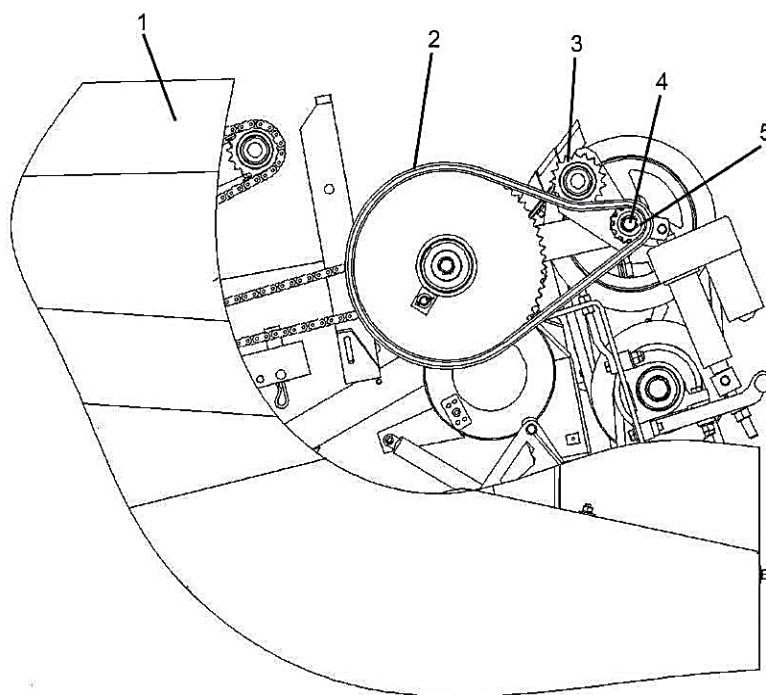

1 – ограждение; 2 – цепь; 3 – звездочка натяжная; 4 – болт; 5 – звездочка  
 Рисунок 2.13 – Установка сменной звездочки

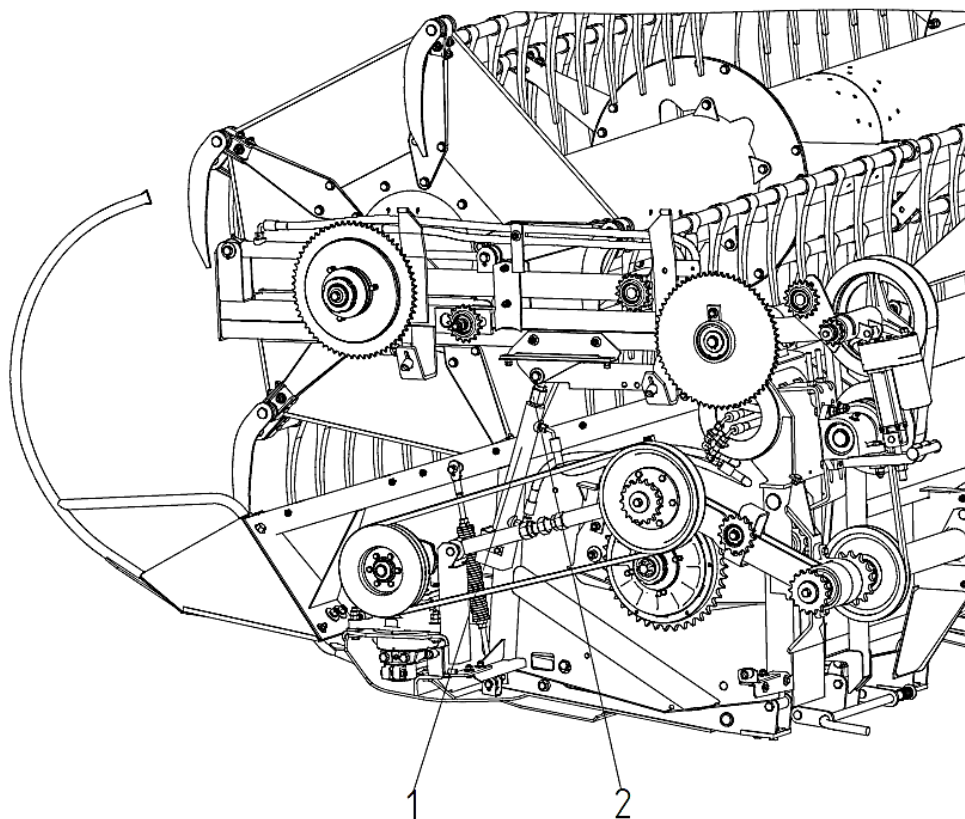

1 – гидроцилиндр подъема мотовила по высоте; 2 – гайка

Рисунок 2.14 – Жатка

Наклон граблин мотовила устанавливается автоматически в зависимости от величины выноса мотовила.

Минимальный зазор между пальцами граблин и режущим аппаратом в верхнем положении режущего аппарата должен быть (25...40) мм. Регулировку производите поворотом проушины гидроцилиндра относительно штока гидроцилиндра 1 (рисунок 2.14). После регулировки гайку 2 затяните с  $M_{кр}$  от 110 до 140 Н·м. Расстояние от граблин до витков шнека должно быть (10...30) мм. Регулировка проводится перестановкой гидроцилиндров в кронштейнах поддержек.

### 2.5.2 Регулировка шнека

Исходные настройки зазоров шнека составляют:  $A = 18...32$  мм (рисунок 2.15) между шнеком и днищем, а также зазоры  $B = 15...30$  мм между пальцами пальчикового механизма и днищем.

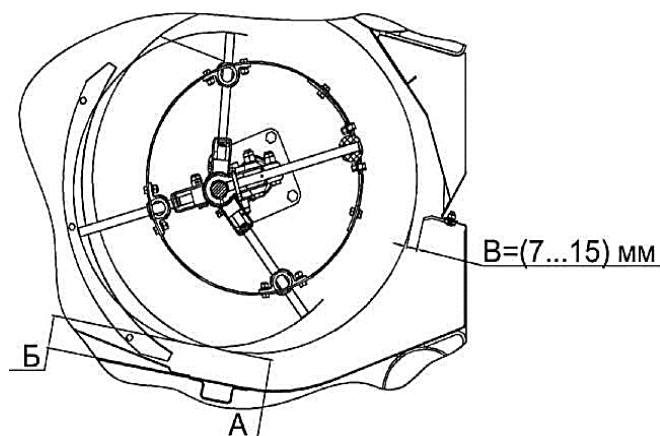

А – зазор между витками шнека и днищем жатки;  
 Б – зазор между пальцами шнека и днищем жатки;  
 В – зазор между витками шнека и чистиками.

Рисунок 2.15 – Схема расположения шнека и его пальчикового механизма при работе жатки

Для улучшения подачи растительной массы в наклонную камеру на шнеке жатки установлены витки 1 (рисунок 2.16). При необходимости витки 1 можно демонтировать.

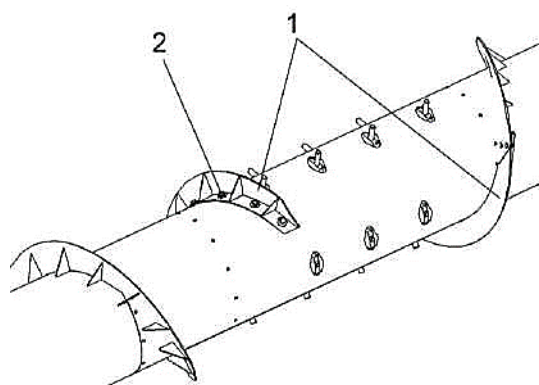

1 – витки; 2 – крепеж

Рисунок 2.16 – Расположение витков

Таблица 2.4 – Рекомендации по исходной настройке шнека

Состояние стеблестоя культуры	Зазор А между шнеком и днищем, мм	Зазор Б между пальцами шнека и днищем, мм
Нормальный прямостоящий или частично поникший	20...25	20...25
Высокий (свыше 80 см), густой	25...32	25...30
Низкорослый (30 – 40 см)	18...25	15...25

Если имеются случаи забивания шнека хлебной массой, то указанные зазоры следует увеличить.

Регулировку зазора А – между витками шнека и днищем жатки производите поворотом опор 1 (рисунок 2.17) тягами 3.

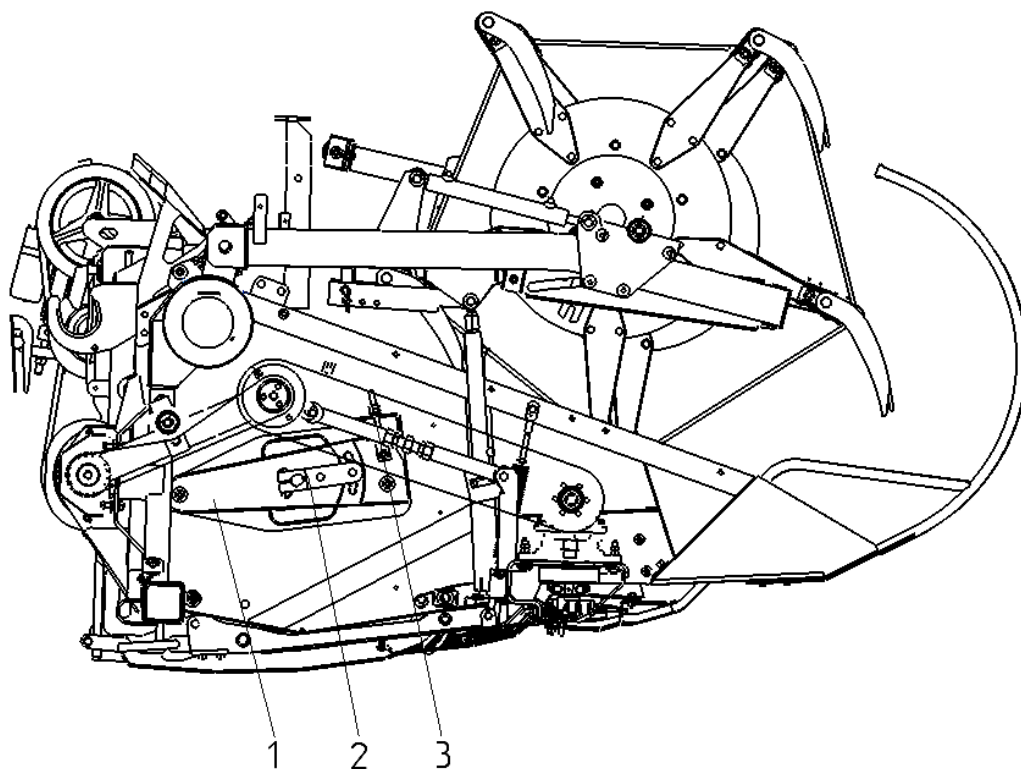

1 – опора шнека; 2 – рычаг; 3 – тяга

Рисунок 2.17 – Жатка

Регулировку зазора Б (рисунок 2.15) – между пальцами шнека и днищем производите поворотом рычага 2 (рисунок 2.17).

Регулировку зазора В (рисунок 2.15) – между витками шнека и чистиками производите перемещением чистиков по овальным отверстиям на раме. Зазор В должен быть минимальным с учетом радиального биения шнека и составлять (7...15) мм.

### 2.5.3 Регулировка режущего аппарата

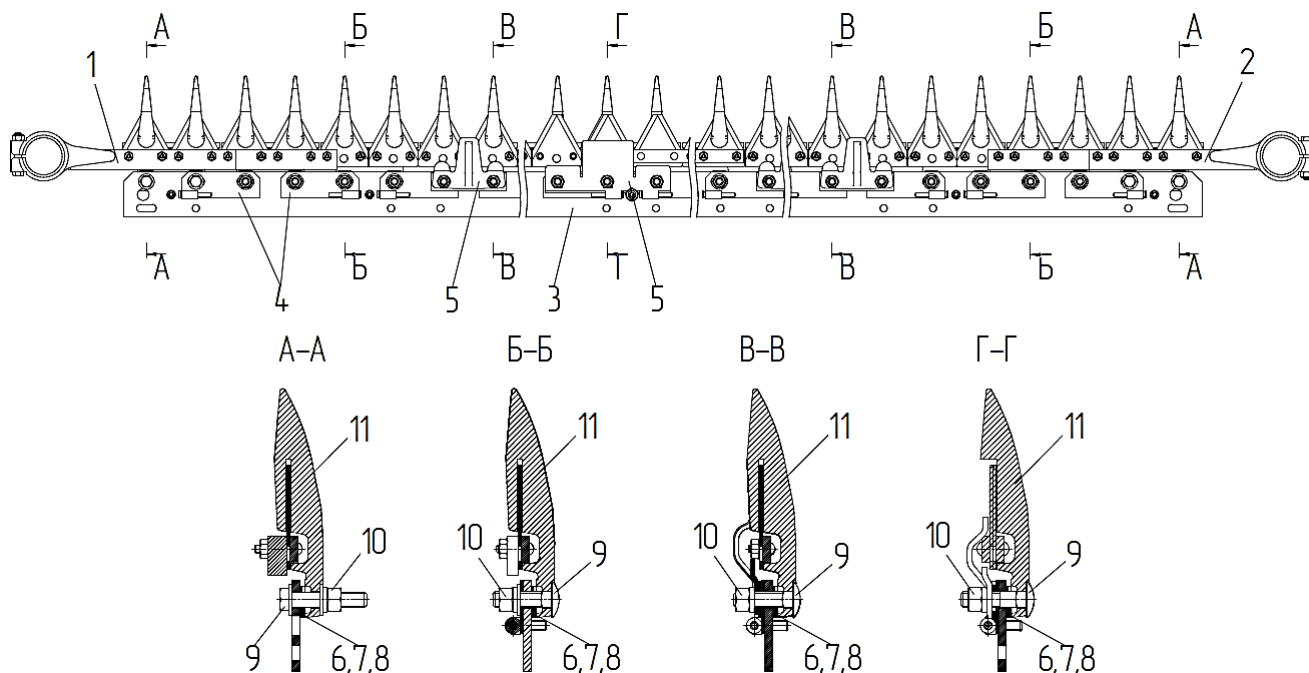

1 – нож левый; 2 – нож правый; 3 – брус пальцевый; 4 – петля; 5 – прижим;  
6, 7, 8 – прокладка; 9 – болт; 10 – гайки; 11 – палец двойной;

Рисунок 2.18 – Режущий аппарат

Установку и регулировку редуктора 1 (рисунок 2.19) производите в следующей последовательности:

1) предварительно установите режущий аппарат на рычагах жатки, выдержав размер 116 мм от внутренней поверхности боковин до оси первого пальца;

2) установите редуктор 1 на плиту рычагов, выдержав размер  $A = (4,5 \pm 1)$  мм между нижней плоскостью водила и верхней плоскостью головки ножа. Регулировку производите прокладками 7, причем в каждом пакете устанавливайте не более трех штук;

3) снимите водило 5, вывернув болты 3;

4) соедините головку ножа аппарата, режущего с водилом 5;

5) соедините водило 5 с редуктором 1, вставив болты 3 в отверстия водила, и затяните болты 3 с  $M_{кр}$  от 125 до 130 Н·м.

6) установите зазоры А и Б (1,5 мм max) (рисунок 2.20) второго слева пальца режущего аппарата перемещением редуктора 1 вдоль овальных отверстий рычага. После регулировки болты 9 затянуть с  $M_{кр}$  от 90 до 110 Н·м;

7) выставьте размер (0,15...0,65) мм между нижней противорезущей кромкой первого пальца и режущей плоскостью сегмента ножа. Регулировку обеспечить перемещением головки ножа по посадочной поверхности водила 5. Головку ножа зафиксировать болтовым соединением клеммы. Момент затяжки болта 6 от 44 до 55 Н·м (смыкание клеммы головки ножа не допускается).

8) затяните болты крепления режущего аппарата к рычагам с  $M_{кр}$  от 44 до 56 Н·м. Момент затяжки гайки 4 от 50 до 60 Н·м.

**⚠ ВНИМАНИЕ:** Головка ножа после затяжки клеммы не должна перемещаться вдоль подшипника водила!

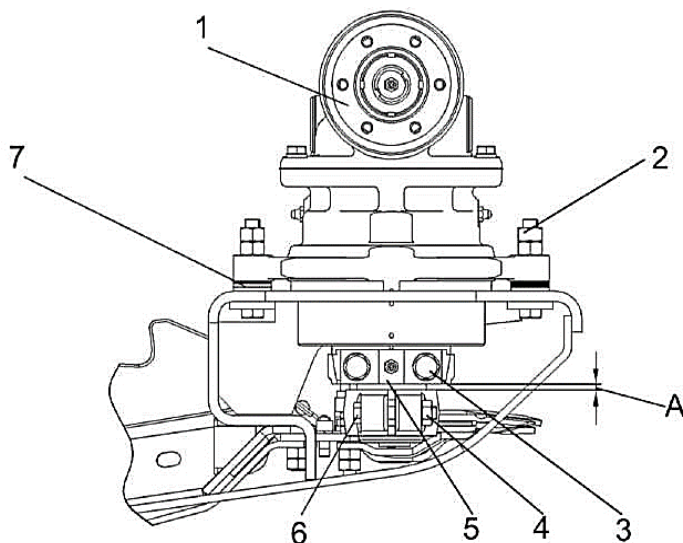

1 – редуктор; 2, 3, 6 – болты; 4 – гайка; 5 – водило; 7 – регулировочные прокладки  
Рисунок 2.19 – Регулировка редуктора

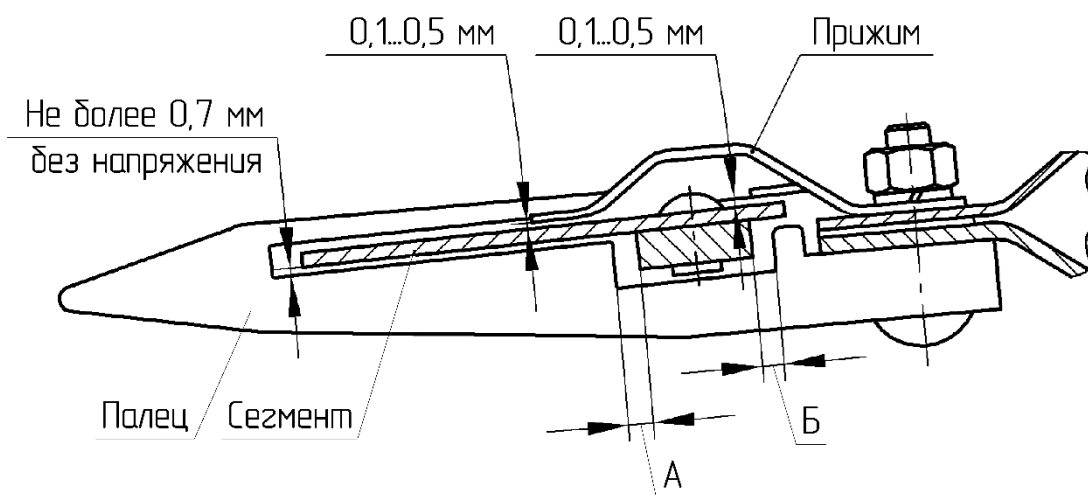

Зазоры А и Б не менее 1 мм на первом пальце от привода, в любом положении ножа  
Рисунок 2.20 – Зазоры режущего аппарата

В процессе работы редуктора, особенно в первые часы после смазки, может выступать смазка из-под уплотнений подшипниковых узлов редуктора. Количество выделившейся смазки зависит от объема заправленной смазки и температуры нагрева редуктора. Рабочая температура составляет 70 – 80 °С. Если количество выступающей смазки увеличивается, а температура при работе остается в обычных пределах, то последующую смазку ограничить до 2 – 3 качков шприца.

**⚠ ВНИМАНИЕ:** Проконтролируйте плоскостность клиноременной передачи, так как возможен поворот редуктора на величину зазоров в болтовых соединениях!

### 2.5.4 Регулировка цепных и ременных передач

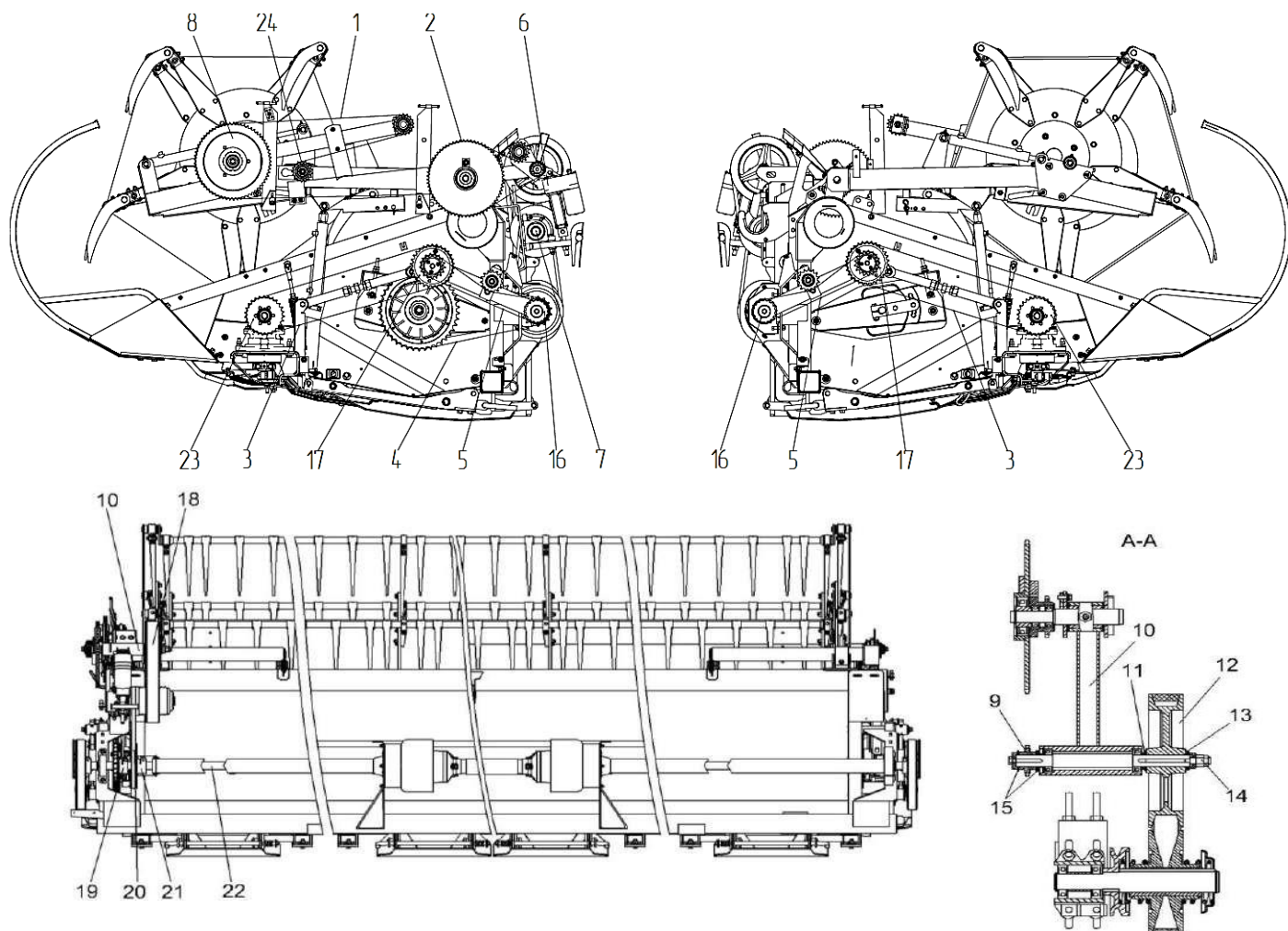

1, 2, 3, 4, 5 – цепи; 6 – электромеханизм; 7 – вариатор; 8 – муфта фрикционная;  
 9, 16, 17, 19, 23, 24 – звездочки; 10 – устройство натяжное; 11 – шайба;  
 12, 21 – шкивы; 13, 15 – кольца; 14 – шайба; 18, 20 – ремни; 22 – вал

Рисунок 2.21 – Регулировки цепных и ременных передач

Звездочки цепных передач должны лежать в одной плоскости. Отклонение не более 1 мм. Регулировку производить:

- перемещением звездочки 9 (рисунок 2.21) кольцами 15;
- перемещением звездочки 24 шайбами;
- перемещением муфты фрикционной 8 кольцами; – перемещением звездочки 19 по валу 22.

Стрелы провисания в средней части ветвей цепей 1, 2, 3, 4, 5 при приложении усилия  $(160 \pm 16)$  Н должны быть  $(30 \pm 7)$  мм,  $(3 \pm 1)$  мм,  $(30 \pm 7)$  мм,  $(6 \pm 2)$  мм,  $(20 \pm 5)$  мм.

Планка успокоителя должна касаться цепи 1 без стрелы провисания. Регулировку производить перемещением успокоителя.

Канавки шкивов ременных передач 20, 18 должны лежать в одной плоскости. Отклонение не более 1 мм. Регулировку производить перемещением шкива 21 по валу 22, шкива 12 – кольцами 13 и шайбами 11. Прогиб ремня 20 в средней части ветви при приложении усилия  $(75 \pm 7)$  Н должен быть от 13 до 15 мм.

Регулировку натяжения ремня 18 производить перемещением вариатора 7 по пазам рамы. Ремень должен войти в ручей шкива вариатора 7 до совпадения наружных поверхностей ремня и раздвижных дисков вариатора. При этом расхождение дисков должно составить от 3 до 4 мм.

Шток электромеханизма 6 должен быть полностью втянут.

В звездочку 17 встроена предохранительная муфта, имеющая срезной болт. При срабатывании муфты необходимо заменить срезной болт из комплекта ЗИП.

## **2.5.5 Прокрутка и регулировка предохранительных муфт**

**2.5.5.1** При первом запуске в работу и после длительного хранения жатки необходимо провести прокрутку предохранительных муфт привода шнека и мотвила для ликвидации залипания дисков.

Для этого:

- заверните болты до упора в ступицу муфты и дополнительно доверните на один – два оборота, тем самым вы расслабите пакет пружин;
- прокрутите жатку несколько минут при пониженных оборотах двигателя, этим вы устранили залипание контактирующих поверхностей звездочки и фрикционных накладок муфт;
- выверните болты в первоначальное положение и зафиксируйте их контргайками.

Крутящий момент передаваемый предохранительной муфтой мотвила составляет  $M_{кр} = 600 \dots 650$  Н·м, предохранительной муфтой шнека  $M_{кр} = 1000 \dots 1100$  Н·м.

**2.5.5.2** Для обслуживания муфты предохранительный КГС 0202100-02 необходимо выкрутить болты поз. 1 и установить удлиненные болты КЗР 0313603А, находящиеся в ЗИП. С помощью удлиненных болтов демонтировать на предохранительной муфте диск КГС 0202204-01 поз. 2, произвести обслуживание муфты предохранительной и собрать все в обратной последовательности. После сборки муфты предохранительной установить болты поз. 1, а удлиненные болты КЗР 0313603А уложить обратно в ЗИП.



Рисунок 2.22 – Муфта предохранительная КГС 0202100-02

### 2.5.6 Регулировка подшипников колес транспортной тележки

Регулировку подшипников 7, 8 (рисунок 2.23) колес транспортной тележки производить в следующем порядке:

- поднять тележку так, чтобы колесо 1 не касалось земли;
- снять крышку 4 ступицы 2;
- разогнуть стопорную шайбу 6;
- проверить, свободно ли вращается колесо. Если колесо тормозится, устранить причину тугого вращения;
- проворачивая колесо в обоих направлениях, затянуть гайку 5 крутящим моментом (100...110) Н·м (до тугого вращения колеса);
- отвернуть гайку на 0,1 ... 0,15 оборота. Колесо, при этом, должно вращаться свободно без заметного осевого люфта;
- стопорить гайку 5 отгибкой шайбы 6;
- при необходимости заложить смазку;
- установить крышку ступицы с прокладкой 3.

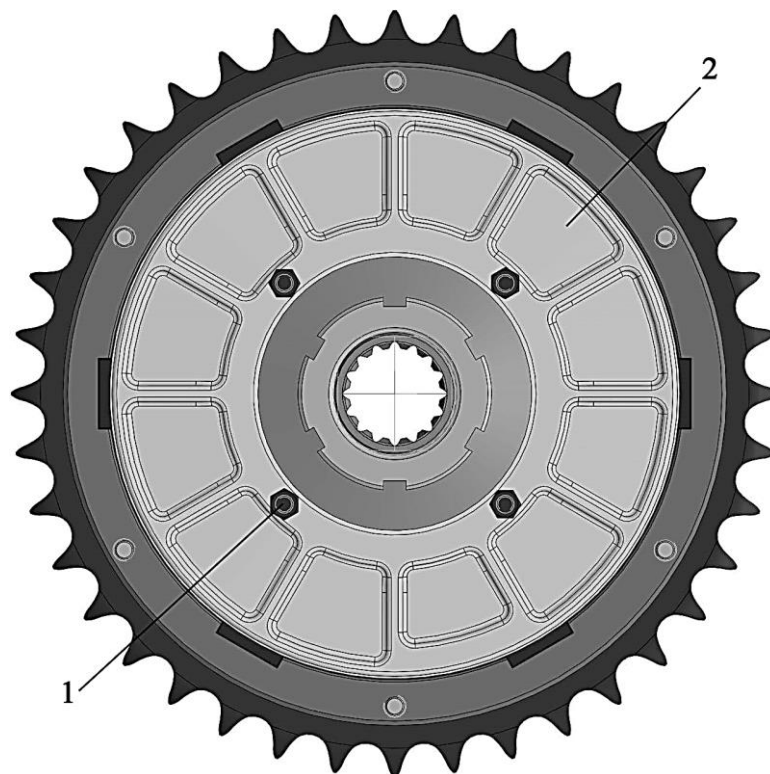
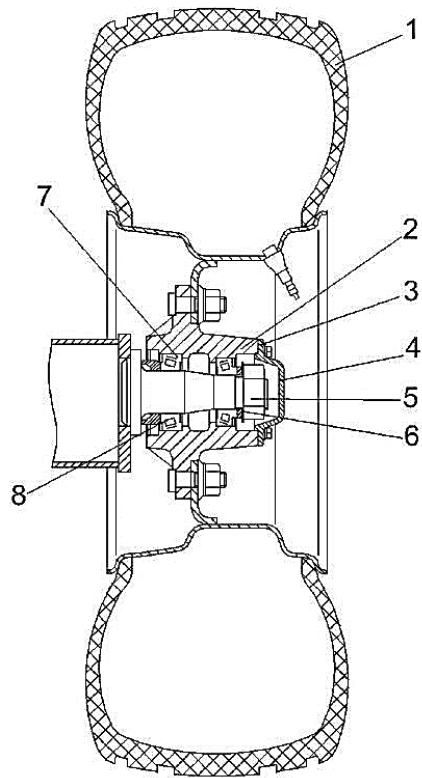

1 – колесо; 2 – ступица; 3 – прокладка; 4 – крышка; 5 – гайка;  
6 – шайба стопорная; 7, 8 – подшипники

Рисунок 2.23 – Регулировка подшипников колес транспортной тележки

### 3 Техническое обслуживание

#### 3.1 Виды и периодичность технического обслуживания

Все операции технического обслуживания: ЕТО, ТО-1 и текущего ремонта должны проводиться регулярно через определенные промежутки времени в зависимости от количества часов, проработанных жаткой в соответствии с таблицей 3.1 и с соблюдением требований общепринятой системы технического обслуживания и ремонта.

В зависимости от условий работы допускается отклонение от фактической периодичности (опережение или опаздывание) ТО-1 до 10 % от установленной нормы. Отметки о проведении работ по техническому обслуживанию и ремонту должны заноситься в настоящее РЭ.

Во всех случаях нарушения креплений или настроек механизмов, появления постороннего шума, стуков, устраняйте недостатки в соответствии с разделом 2, не дожидаясь очередного ТО.

Таблица 3.1 – Виды и периодичность технического обслуживания

Виды технического обслуживания	Периодичность, часов
Техническое обслуживание при эксплуатационной обкатке	Перед началом эксплуатации новой жатки
Ежесменное техническое обслуживание (ЕТО)	10
Первое техническое обслуживание (ТО-1)	60
Техническое обслуживание перед началом сезона работы (ТО-Э)	Перед началом сезона эксплуатации жатки
Техническое обслуживание при хранении	При подготовке к хранению, в процессе хранения и при снятии с хранения

#### 3.2 Перечень работ по видам технического обслуживания

##### 3.2.1 Техническое обслуживание жатки при эксплуатационной обкатке:

- 1) осмотрите и очистите от пыли, грязи и консервационной смазки составные части жатки;
- 2) проверьте и, при необходимости, установите соответствующее давление воздуха в шинах колес транспортной тележки;
- 3) запустите двигатель комбайна и проверьте работоспособность и взаимодействие всех механизмов жатки;
- 4) смажьте жатку согласно схеме смазки (пункт 3.3 РЭ).

##### 3.2.2 Техническое обслуживание жатки при проведении эксплуатационной обкатки (в течение 8 часов)

При проведении эксплуатационной обкатки выполните ежесменное техническое обслуживание.

На новом комбайне в течение первых трех дней ежедневно проверяйте затяжку резьбового соединения рамы транспортной тележки и, при необходимости, затяните  $M_{кр} = 200 \dots 220 \text{ Н}\cdot\text{м}$ .

**3.2.3 Техническое обслуживание по окончании эксплуатационной обкатки**  
По окончании эксплуатационной обкатки:

- 1) осмотрите жатку, проверьте, и при необходимости, устраните подтекания масла;
- 2) проверьте и, при необходимости, отрегулируйте натяжение цепных и ременных передач, давление воздуха в шинах транспортной тележки;
- 3) проверьте затяжку болтов крепления водила, винтов крепления шкива, клемм зажима головки ножа редуктора и, при необходимости, затяните моментом (140,5) Н·м, (32 – 35) Н·м и (44 – 55) Н·м соответственно.
- 4) смажьте жатку согласно схеме смазки (пункт 3.3 РЭ).

**3.2.4 Ежегодное техническое обслуживание (ЕТО)** При ЕТО проведите следующие операции:

- 1) осмотрите и очистите от пыли и грязи составные части жатки;
- 2) проверьте осмотром и, при необходимости, подтяните, крепление соединений механизмов и ограждений жатки;
- 3) проверьте осмотром и при, необходимости, устраните подтекания масла;
- 4) запустите двигатель комбайна и проверьте работоспособность и взаимодействие всех механизмов жатки;
- 5) смажьте жатку согласно схеме смазки (пункт 3.3 РЭ).

**3.2.5 Первое техническое обслуживание (ТО – 1)** При ТО-1 проведите следующие операции:

- 1) осмотрите и очистите от пыли и грязи составные части жатки;
- 2) проверьте осмотром и, при необходимости подтяните крепление соединений механизмов и ограждений жатки;
- 3) проверьте осмотром и при, необходимости, устраните подтекания масла;
- 4) проверьте осмотром и, при необходимости, отрегулируйте натяжение цепных и ременных передач;
- 5) проверьте затяжку болтов крепления водила, винтов крепления шкива, клемм зажима головки ножа редуктора и, при необходимости, затяните моментом (140,5) Н·м, (32 – 35) Н·м и (44 – 55) Н·м соответственно;
- б) демонтируйте клапан предохранительный 1 (рисунок 3.1) редуктора 2 привода режущего аппарата, промойте и установите обратно. Затяжку клапана предохранительного 1 производите  $M_{кр.} (14 – 18) \text{ Н}\cdot\text{м}$ .

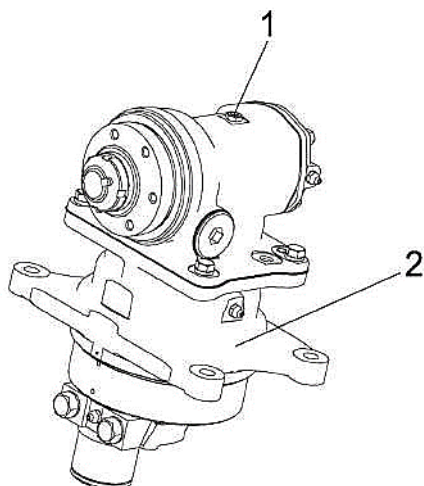

1 – клапан предохранительный; 2 – редуктор  
Рисунок 3.1 – Редуктор привода режущего аппарата

- 7) проверьте и, при необходимости, подтяните гайки крепления колес транспортной тележки. Моменты затяжки гаек крепления колес  $M_{кр}$  (200...220) Н·м;
- 8) проверьте и, при необходимости, установите давление в шинах колес транспортной тележки (0,3 МПа);
- 9) запустите двигатель комбайна и проверьте работоспособность и взаимодействие всех механизмов жатки;
- 10) смажьте жатку согласно схеме смазки (пункт 3.3 РЭ).

### 3.2.6 Техническое обслуживание перед началом сезона работы жатки (ТО-Э)

Техническое обслуживание перед началом сезона работы комбайна следует совмещать с проведением ТО-1.

### 3.2.7 Перечень работ, выполняемых при техническом обслуживании жатки в период хранения:

- 1) правильность установки жатки на башмаки;
- 2) комплектность;
- 3) давление воздуха в шинах колес транспортной тележки;
- 4) надежность герметизации;
- 5) состояние защитных устройств и антикоррозионных покрытий. Обнаруженные дефекты должны быть устранены.

## 3.3 Смазка

Срок службы и бесперебойная работа жатки в значительной степени зависят от правильной и своевременной смазки. В период эксплуатации необходима своевременная смазка трущихся частей.

Смазку производите только рекомендованными изготовителем сортами смазок и масел.

Смазочные материалы должны быть чистыми и не содержать посторонних механических примесей и воды. Перед смазкой протрите от пыли и грязи масленки на карданном валу и места у заправочных отверстий.

Смазку жатки и транспортной тележки проводите в соответствии с таблицами 3.1 и 3.2 и схемой смазки (рисунок 3.1 и 3.2).

Таблица 3.2 – Смазка жатки

№ поз. на схеме смазки	Наименование точек смазки	Наименование и марка смазки при эксплуатации и хранении	Кол. точек смазки
<b>Жатка (рисунок 3.1)</b>			
<b><u>Периодичность смазки - 10 часов</u></b>			
16	Втулка скольжения вариатора	Смазка графитная УСсА (Шрус-4)	1 2 качка шприца
<b><u>Периодичность смазки - 60 часов</u></b>			
1, 2	Беговая дорожка мототила	Литол-24	2
5, 6	Правая и левая цапфы мототила	Литол-24	2
11, 12	Шарниры карданного вала	Смазка 158М	2
13	Телескопическое соединение карданного вала	Литол-24	1
14, 15	Подшипники кожуха карданного вала	Литол-24	2
19	Втулка натяжного ролика	Литол-24	1
20	Верхняя плоскость корпуса редуктора	Смазка LGWA2	1 5-6 качков шприца
21	Редуктор привода	Смазка LGWA2	1
22	Подшипник редуктора	Смазка LGWA2	1
<b><u>Периодичность смазки – один раз в сезон</u></b>			
3,4	Гидроцилиндры подъема мототила	Литол-24	2
7 – 10	Подшипники гидроцилиндров выдвигания мототила	Литол-24	4
17	Подшипники корпуса вариатора	Литол-24	1
18	Ось рычага ведомого шкива вариатора	Литол-24	1

## СХЕМА СМАЗКИ ЖАТКИ ЖСУ-9

10, 60 - периодичность смазки в часах работы; С - сезонная смазка.

△ - Смазка графитная УССА или Шрус-4; ◼ - Литол - 24; □ - Смазка LGWA 2; ⊖ - Смазка № 158М



Рисунок 3.1 – Схема смазки жатки

Таблица 3.2 – Смазка транспортной тележки

№ поз. на схеме смазки	Наименование точек смазки	Наименование и марка смазки при эксплуатации и хранения	Кол. точек смазки
<b>Транспортная тележка (рисунок 3.2)</b> <b>Периодичность смазки – 240 часов</b> <b>(один раз в сезон)</b>			
1	Ось вращения дышла	Литол-24	1
2	Подшипники ступицы колес транспортной тележки	Литол-24	4



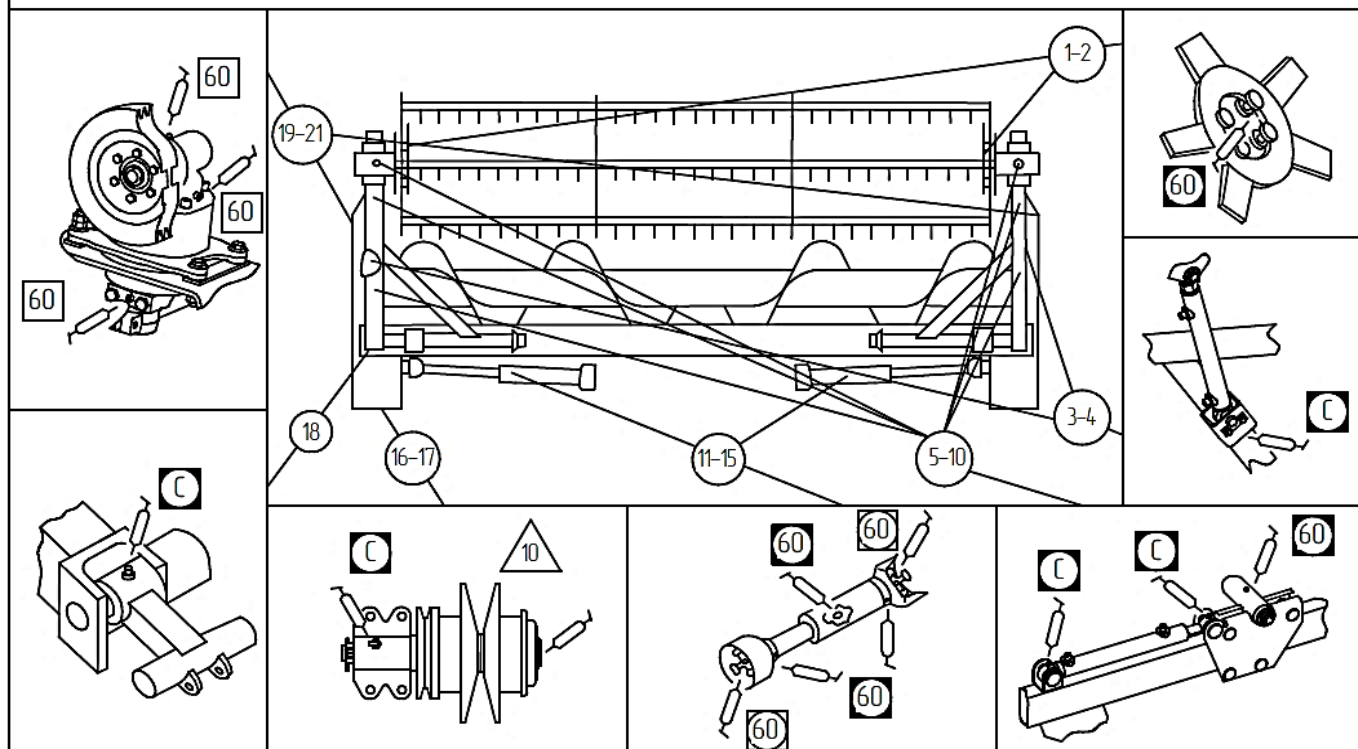

Рисунок 3.2 – Схема смазки транспортной тележки

## **4 Текущий ремонт**

### **4.1 Меры безопасности**

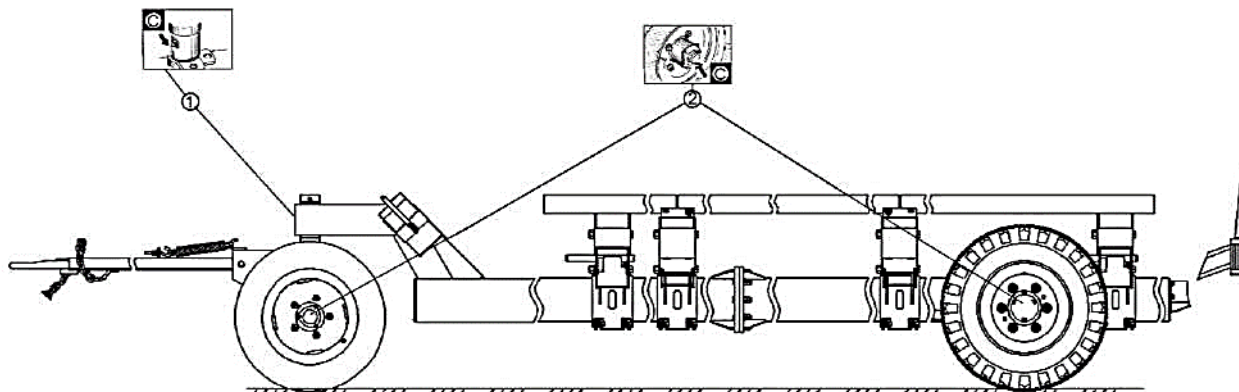
 **ПРЕДОСТЕРЕЖЕНИЕ:** При проведении текущего ремонта помимо соблюдения требований настоящего РЭ соблюдайте также общепринятые требования безопасности!

 **ПРЕДОСТЕРЕЖЕНИЕ:** Работы под поднятой наклонной камерой, жаткой выполнять только при установленном на выдвинутый шток гидроцилиндра подъема наклонной камеры предохранительном упоре!

### **4.2 Возможные ошибочные действия механизатора, приводящие к инциденту или аварии:**

1. Расконсервация жатки в помещении, не оборудованном приточно – вытяжной вентиляцией и средствами пожаротушения.
2. Курение, хранение и прием пищи в местах, где производится расконсервация.
3. Нахождение людей вблизи работающей жатки.
4. Превышена установленная скорости транспортирования – 20 км/ч.
5. Светосигнальное оборудование транспортной тележки не подключено при движении комбайна по дорогам общей сети.
6. Перевозка на транспортной тележке помимо жатки пассажиров и грузов.
7. Нахождение между жаткой комбайном при включенном двигателе.
8. Попадание в рабочие органы инструментов, оставленных после ремонта и регулировок.
9. Проведение сварочных и других работ с использованием открытого огня в местах, не оснащенных средствами пожаротушения.

### **Действия механизатора в случае инцидента, критического отказа или аварии:**

1. При аварийной ситуации или возникновении критического отказа выключите главный контрпривод, выключите двигатель, выньте ключ зажигания, покиньте кабину молотилки и вызовите аварийную службу.
2. При возникновении пожара примите меры по выводу комбайна с поля, заглушите двигатель и отключите АКБ. Вызовите пожарную службу и приступите к тушению пожара имеющимися средствами (огнетушителем, расположенным на комбайне, водой, землей).

### **4.3 Перечень критических отказов жатки**

Попадание постороннего твердого предмета (дерево, камни, прутья металлические, железо и т.д.) в режущий аппарат жатки.

#### 4.4 Возможные неисправности и методы их устранения

Основные возможные неисправности и методы их устранения приведены в таблице 4.1.

Таблица 4.1 – Возможные неисправности

<b>Неисправность, внешнее проявление</b>	<b>Методы устранения, необходимые регулировки и испытания</b>
Некачественный срез стеблей, имеются случаи заклинивания ножа	<ol style="list-style-type: none"><li>1. Проверить натяжение ремня, при необходимости подтянуть;</li><li>2. Проверить и при необходимости заменить разрушенные режущие элементы;</li><li>3. Проверить перебег ножа;</li><li>4. Очистить режущий аппарат;</li><li>5. Снизить скорость движения комбайна.</li></ol>
Режущий аппарат стучит	<ol style="list-style-type: none"><li>1. Проверить крепление редуктора на жатке;</li><li>2. Проверить крепление кривошипа редуктора;</li><li>3. Проверить крепление головки ножа и кривошипа;</li><li>4. Проверить крепление пальцев.</li></ol>
Наматывание стеблей на шнек, стебли перебрасываются шнеком вперёд, вверх	<ol style="list-style-type: none"><li>1. Отрегулировать зазор между днищем жатки и спиралью шнека;</li><li>2. Отрегулировать зазор между мотовилом и режущим аппаратом.</li></ol>
Неравномерная подача массы к шнеку. Масса скапливается перед режущим аппаратом	<ol style="list-style-type: none"><li>1. Установить мотовило ниже;</li><li>2. Выдвинуть подающие пальцы;</li><li>3. Поднять направляющий щиток;</li><li>4. Снизить скорость движения комбайна.</li></ol>
Забивается шнек или наклонная камера комбайна	<ol style="list-style-type: none"><li>1. Отрегулировать предохранительную муфту шнека;</li><li>2. Снизить скорость движения комбайна.</li></ol>
Затруднена уборка полёглого массива	<ol style="list-style-type: none"><li>1. Снизить скорость движения комбайна;</li><li>2. Выбрать направление движения комбайна под углом к полёгшему массиву.</li></ol>

## **5 Хранение**

### **5.1 Общие требования к хранению**

Жатку ставят на хранение: кратковременное – от 10 дней до двух месяцев и длительное – более двух месяцев.

Для длительного хранения жатку надо поставить в закрытое неотапливаемое помещение или на открытую площадку под навес.

Места для хранения должны быть обеспечены противопожарными средствами и условиями удобного осмотра и обслуживания, а в случае необходимости – быстрого снятия с хранения.

Работы, связанные с хранением жатки, должны производиться в соответствии с требованиями техники безопасности.

### **5.2 Подготовка к хранению**

5.2.1 Перечень работ, проводимых при установке жатки на кратковременное хранение:

- очистите от пыли, грязи и растительных остатков составные части жатки;
- обмойте жатку и обдуйте сжатым воздухом;
- доставьте жатку на место хранения и установите на опорные стойки;
- проверьте наружным осмотром техническое состояние жатки, устраните обнаруженные недостатки, замените изношенные детали;
- закройте плотно крышками или пробками, заглушками и чехлами из полиэтиленовой пленки или парафинированной бумаги все отверстия, щели, полости, через которые могут попасть атмосферные осадки во внутренние полости жатки;
- нанесите консервационную смазку тонким слоем на все неокрашенные поверхности жатки, детали трения, шлицевые соединения, ножи жатки, зубья звездочек, резьбовые поверхности регулировочных механизмов;
- закройте щитки жатки.

Жатка устанавливается на хранение с соблюдением расстояния между машинами 0,7 м и между рядами 1 м для обеспечения профилактических осмотров, установки и снятия с хранения.

5.2.2 Перечень работ, проводимых при установке жатки на длительное хранение

При подготовке жатки к длительному хранению:

- очистите от пыли, грязи и растительных остатков составные части жатки;
- обмойте жатку и обдуйте сжатым воздухом;
- доставьте жатку на место хранения и установите на опорные стойки;
- при хранении на открытых площадках, под навесом, снимите для хранения на складе приводные цепи;
- после снятия с жатки составных частей загерметизируйте щели, полости, отверстия, чтобы избежать проникновения в них влаги и пыли;

- законсервируйте винтовые и резьбовые поверхности механизмов, свободно выступающие части валов;
- восстановите поврежденную окраску;
- установите жатку на стояночные опоры, зафиксированные на верхние отверстия.

#### 5.2.3 Техническое обслуживание жатки в период хранения проверьте:

- комплектность;
- давление в шинах колес тележки;
- надежность герметизации;
- состояние защитных устройств и антикоррозионных покрытий обнаруженные дефекты должны быть устранены.

#### 5.2.4 При снятии с хранения:

- очистите, снимите герметизирующие устройства и расконсервируйте;
- отрегулируйте фрикционные предохранительные муфты согласно пункту 2.5.2;
- проверьте и, при необходимости, отрегулируйте натяжение цепных передач, давление воздуха в шинах колес.
- смажьте жатку в соответствии с таблицей смазки 3.2.

### 5.3 Правила хранения

Периодически не реже одного раза в месяц проверяйте надежность герметизации сборочных единиц, защищенных полиэтиленовыми пленками или чехлами, а также состояние неокрашенных поверхностей, покрытых консервационной смазкой.

Состояние жатки при хранении в закрытом помещении проверяйте через каждые два месяца, при хранении под навесом – ежемесячно. Выявленные при проверках отклонения от правил хранения устраняйте.

## **5.4 Методы консервации**

5.4.1 Консервация включает подготовку поверхности, нанесение средств временной защиты и упаковывание. Время между стадиями консерваций не должно превышать двух часов.

Консервацию производите в специально оборудованных помещениях или на сборочных и других участках консервации, позволяющих соблюдать установленный технологический процесс и требования безопасности. Участки консервации должны располагаться с учетом ограничения или исключения проникновения агрессивных газов и пыли.

Температура воздуха в помещении должна быть не ниже 15 °С, относительная влажность – не более 70 %. Жатка должна поступать на консервацию без коррозионных поражений металла и металлических покрытий.

5.4.2 Временную противокоррозийную защиту жатки производите по вариантам защиты ВЗ-1 (защита консервационными маслами), ВЗ-2 (защита рабоче-консервационными маслами).

При отсутствии непосредственного воздействия атмосферных осадков применяйте жидкие ингибированные смазки НГ-203А и НГ-203А, К-17.

Нанесение консервационных масел на наружные поверхности изделий производите погружением, распылением или кистью (тампоном).

## **5.5 Методы расконсервации**

В зависимости от применяемых вариантов временной защиты пользуются следующими способами расконсервации:

- при вариантах защиты ВЗ-1, ВЗ-2 – протиранием поверхности ветошью, смоченной маловязкими маслами и растворителями с последующим протиранием насухо или обдуванием теплым воздухом;

- погружением в растворители с последующей сушкой или протиранием насухо;

- промыванием горячей водой или синтетическими моющими средствами «Комплекс», «Лабомид-101», «Лабомид-102», МС-6.

## 6 Транспортирование

Транспортирование жатки может производиться автомобильным, железнодорожным или любыми другими видами транспорта в соответствии с правилами, действующими для этих видов транспорта.

В пункте назначения приемку жатки производите в присутствии представителя перевозчика.

В случае недостачи или поломок необходимо составить коммерческий акт.

Выгрузку жатки производите с помощью грузоподъемных средств, грузоподъемностью не менее 4,0 т.

Строповку производите только в местах, обозначенных на жатке в соответствии с рисунком 6.1.

**⚠️ ПРЕДОСТЕРЕЖЕНИЯ:** Не допускайте посторонних лиц в зону погрузки и выгрузки жатки!



Рисунок 6.1 – Схема строповки жатки с транспортной тележкой

## 7 Комплектность

Комплектность жатки указана в таблице 7.1

Таблица 7.1 – Комплектность

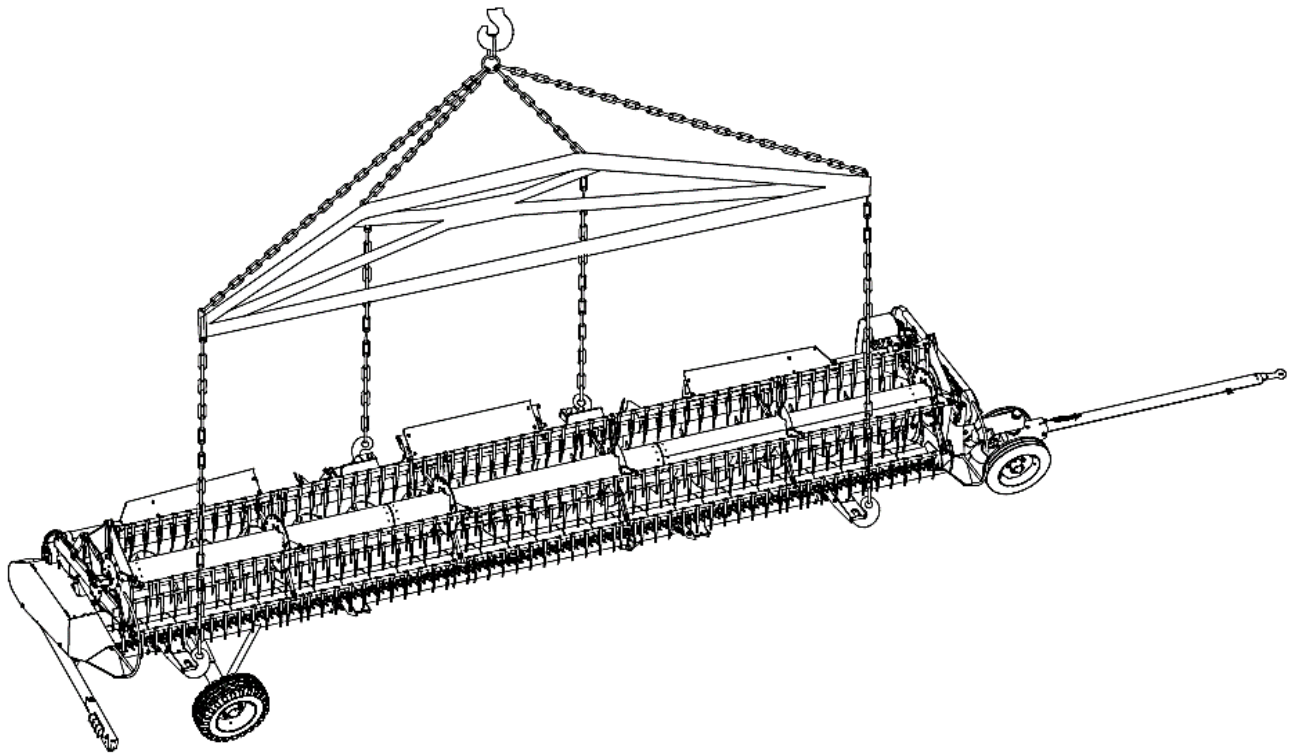
Обозначение	Наименование	Кол-во	Обозначение укладочного или упаковочного места
ЖСУ 0200000	Жатка для уборки сои ЖСУ-9	1	
	*Комплект запасных и сменных частей, инструмента и принадлежностей	1	
<b><u>Комплект технической документации</u></b>			
ЖСУ 0200000 РЭ	Руководство по эксплуатации	1	
	Упаковочные листы	1 компл.	
ЖСУ 0200000 ОБЭ	Обоснование безопасности (CD-диск)	1	
Примечание – *Укомплектован согласно упаковочным листам			

## 8 Свидетельство о приемки

Жатка для уборки сои ЖСУ-9 № \_\_\_\_\_ изготовлена и принята  
(заводской номер)

в соответствии с обязательными требованиями государственных стандартов, действующей технической документацией и признана годным для эксплуатации.

Начальник ОТК

МП \_\_\_\_\_  
личная подпись

\_\_\_\_\_   
расшифровка подписи

\_\_\_\_\_   
год, месяц, число

\_\_\_\_\_   
линия отреза при поставке на экспорт

Руководитель  
предприятия

\_\_\_\_\_

Обозначение документа, по которому  
производится поставка

МП \_\_\_\_\_  
личная подпись

\_\_\_\_\_   
расшифровка подписи

\_\_\_\_\_   
год, месяц, число

Заказчик  
(при наличии)

МП \_\_\_\_\_  
личная подпись

\_\_\_\_\_   
расшифровка подписи

\_\_\_\_\_   
год, месяц, число

## 9 Гарантии изготовителя

Изготовитель гарантирует соответствие жатки требованиям технических условий при соблюдении потребителем условий эксплуатации, транспортирования и хранения, установленных настоящим РЭ.

Гарантийный срок жатки устанавливается согласно гарантийного талона (см. приложение А).

Правила гарантийного обслуживания:

- владелец обязан своевременно заключить договор на гарантийное обслуживание жатки с сервисным центром ОАО «Гомсельмаш» и поставить на учет в срок до 10 дней со времени доставки жатки к месту эксплуатации;
- при реализации жатки посредническими организациями (продавцом) без согласования с изготовителем гарантийные обязательства несет продавец;
- при согласовании продажи с изготовителем гарантийный срок исчисляется в соответствии с настоящим РЭ;
- обращаясь в сервисный центр, владелец должен предоставлять гарантийный талон на жатку;

 **Гарантийные обязательства не распространяются** на компоненты ограниченного срока службы, вышедшие из строя в процессе эксплуатации по причине естественного износа, в том числе вызванного работой в агрессивной среде: режущие элементы (сегменты, пальцы, прижимы), пальцы мотовила, элементы передачи вращения (приводные цепи, звездочки, ремни, подшипниковые узлы), фрикционные накладки предохранительной муфты, расходные материалы (масла, смазочные материалы).

 **Перечень интенсивно изнашивающихся деталей**, подлежащих замене потребителем, вне гарантийных обязательств указан в приложении Г.

 **ПРИ УТЕРЕ ГАРАНТИЙНОГО ТАЛОНА ДУБЛИКАТ НЕ ВЫДАЕТСЯ, И ЖАТКА СНИМАЕТСЯ С ГАРАНТИИ.**

- для осуществления предпродажной подготовки и гарантийного обслуживания владелец имеет право обращаться в любой сервисный центр, рекомендованный ОАО «Гомсельмаш»;
- соблюдение правил эксплуатации и периодичности технического обслуживания жатки – неотъемлемое условие проведения гарантийного обслуживания;
- сервисный центр, производящий гарантийное обслуживание жатки, осуществляет контроль и учет гарантийных ремонтов и технического обслуживания путем заполнения гарантийного талона;
- обслуживание жатки осуществляется в соответствии с РЭ. Гарантийные обязательства не распространяются:
  - на детали, вышедшие из строя по причине естественного износа;
  - на дефекты, причиной которых является изменение конструкции жатки или ее составных частей без согласования с изготовителем;

– на шины.

Гарантийное обслуживание не включает замену расходных материалов, изнашивающихся элементов и регулировки жатки.

Удовлетворение претензий по качеству жатки должно производиться в соответствии с законодательством РБ, Указом президента Республики Беларусь № 186 «О некоторых мерах по повышению ответственности за качество отечественных товаров» от 27 марта 2008 г. и Постановлением Совета Министров Республики Беларусь № 925 «Об установлении гарантийного срока и срока службы» от 28 декабря 2022 г.

Процедура прекращения гарантийного обслуживания жатки инициируется в случае грубого нарушения потребителем условий эксплуатации, технического обслуживания и хранения, а именно:

- несоблюдение владельцем требований настоящего РЭ, в том числе по применению указанных эксплуатационных материалов;
- нарушения периодичности и объема технического обслуживания;
- использования жатки не по назначению;
- внесения изменений в конструкцию жатки;
- повреждения жатки в результате аварии;
- самовольной разборки или ремонта сборочных единиц и деталей жатки, без согласования с изготовителем.

## 10 Утилизация

### 10.1 Меры безопасности

10.1.1 Утилизацию жатки (или ее составных частей) после окончания срока службы или по результатам текущего ремонта, технического обслуживания и хранения производить с соблюдением общепринятых требований безопасности и требований безопасности, изложенных в настоящем РЭ.

10.1.2 При разборке жатки необходимо соблюдать требования безопасности инструкций используемого при утилизации оборудования и инструмента.

10.2 Сведения и проводимые мероприятия по подготовке и отправке жатки на утилизацию.

10.2.1 Для утилизации жатка подлежит разборке в специализированных мастерских на сборочные единицы и детали по следующим признакам: драгоценные материалы, цветные металлы, черные металлы, неметаллические материалы.

### 10.3 Методы утилизации

10.3.1 Отработанные масла из гидросистемы жатки следует сливать в специальную тару и сдавать для утилизации с соблюдением требований экологии в установленном порядке.

 **ЗАПРЕЩАЕТСЯ** сливать отработанные жидкости на почву, в системы бытовой, промышленной и ливневой канализации, а также в открытые водоемы.

10.3.2 При разливе отработанной жидкости на открытой площадке необходимо собрать ее в отдельную тару, место разлива засыпать песком с последующим его удалением и утилизацией.

## ПРИЛОЖЕНИЕ А

Открытое акционерное общество  
«Гомельский завод литья и нормалей»  
246010, г. Гомель, ул. Могилевская, 16,  
тел. (0232) 59 61 31, факс (0232) 59 42 03, УНП 400051772

### ГАРАНТИЙНЫЙ ТАЛОН

1. Жатка для уборки сои ЖСУ-9
2. \_\_\_\_\_  
(число, месяц и год выпуска)
3. \_\_\_\_\_  
(заводской номер изделия)

Жатка полностью соответствует чертежам, техническим условиям, техническим нормативным правовым актам.

Гарантируется исправность жатки в течение \_\_\_\_\_ месяцев работы со дня ввода ее в эксплуатацию, но не позднее 12 месяцев со дня приобретения.

Начальник ОТК  
предприятия

_____	_____
(должность, Ф.И.О.)	(подпись)
1. _____	М.П.
(дата получения изделия на складе предприятия-изготовителя)	
_____	_____
(должность, Ф.И.О.)	(подпись)
2. _____	М.П.
(дата продажи (поставки) изделия продавцом (поставщиком))	
_____	_____
(должность, Ф.И.О.)	(подпись)
_____	М.П.
(дата продажи (поставки) изделия продавцом (поставщиком))	
_____	_____
(должность, Ф.И.О.)	(подпись)
3. _____	М.П.
(дата ввода изделия в эксплуатацию)	
_____	_____
(должность, Ф.И.О.)	(подпись)
	М.П.

## ПРИЛОЖЕНИЕ Б

### Консервация

Сведения о консервации, расконсервации и переконсервации подбора содержатся в таблице Б.1.

В графе «Наименование работы» также указывается марка масла, используемого для консервации.

Таблица Б.1

Дата	Наименование работы	Срок действия, годы	Должность, фамилия и подпись

Примечание – заполнение раздела «Консервация» обязательно на предприятии-изготовителя жатки, технических центрах и в хозяйствах.

## ПРИЛОЖЕНИЕ В

Учет наработки и проведения технического обслуживания

Таблица В.1

Дата проведения очередного ТО	Наработка, ч		Вид ТО	ФИО, подпись ответственного за ТО и ремонт
	до очередного ТО	нарастающим итогом		

Примечание – заполнение раздела «Учет наработки и проведения технического обслуживания» обязательно на предприятии – изготовителя жатки, технических центрах и в хозяйствах.

## ПРИЛОЖЕНИЕ Г

Перечень интенсивно изнашивающихся деталей, подлежащих замене потребителем, вне гарантийных обязательств.

Таблица Г.1

№	Наименование обозначения	Примечание
1	Гидроцилиндры	Мотовило
2	КС-200-1203001 – Зуб	Изнашиваемые части мотовила
3	КЗК-1420-1502004 – Глазок	Изнашиваемые части мотовила
4	КЗК-1420-1502601 – Палец шнека	Изнашиваемые части мотовила
5	ЖСУ 0107110 – Нож	Режущий аппарат жатки
6	ЖВЗ 1000411 – Прижим	Режущий аппарат жатки
7	Палец двойной RS215Z FORGED	Режущий аппарат жатки
8	ЖВЗ 1260405 – Сегмент	Режущий аппарат жатки
9	С.066.14 Сегмент 2Н ГОСТ 158-74	Режущий аппарат жатки
10	Приводные цепи	Привод жатки
11	Приводные ремни	Привод жатки
12	КЗК 2503405А/-01 – Рессора	Установка аппарата режущего

